



GARANTÍA LIMITADA POR DOS AÑOS

(Válida únicamente en los EE.UU.)

HoMedics, Inc., garantiza este producto contra defectos en material y mano de obra durante el período de dos años a partir de la fecha de compra original, con las excepciones que se detallan a continuación.

Esta garantía de producto de HoMedics no cubre daños causados por un uso inadecuado, abuso, accidente, la conexión de accesorios no autorizados, la alteración del producto o cualquier otra condición sin importar cual sea que se encuentre fuera del control de HoMedics. Esta garantía es válida únicamente si el producto es comprado y operado en los EE.UU. Un producto que requiera modificación o adaptación para habilitar su funcionamiento en cualquier país que no sea aquel para el que fue diseñado, fabricado, aprobado y/o autorizado, o la reparación de productos dañados por estas modificaciones no está cubierta bajo esta garantía. HoMedics no será responsable de ningún tipo de daños incidentales, consecuentes o especiales. Todas las garantías implícitas, incluyendo entre otras aquellas garantías implícitas de idoneidad y comerciabilidad, están limitadas a la duración total de dos años a partir de la fecha de compra original.

Para obtener un servicio cubierto por la garantía para su producto HoMedics, puede entregar la unidad personalmente o enviarla por correo junto con su recibo de compra fechado (como prueba de la compra), el franqueo pagado, junto con un cheque o una orden de pago pagadera a HoMedics, Inc. para cubrir los gastos de manipulación. El servicio de garantía para el almohadón/marco del respaldo es de \$20.00. Consulte la sección titulada "Retiro del almohadón/marco del respaldo para servicio de garantía" en la página 10 para instrucciones de retiro del almohadón/marco del respaldo para servicio de garantía.

Una vez recibido, HoMedics reparará o reemplazará su producto, según lo que sea apropiado, y se lo enviará con el franqueo pagado. Si es apropiado reemplazar su producto, HoMedics lo reemplazará por el mismo producto o un producto similar de acuerdo con las opciones de HoMedics. La garantía es válida únicamente a través del Centro de servicio HoMedics. El servicio realizado a este producto por cualquier otro diferente al Centro de servicio HoMedics anulará la garantía.

Esta garantía le proporciona derechos legales específicos. Es posible que usted tenga derechos adicionales que pueden variar de un estado a otro. Debido a las regulaciones de ciertos estados, es posible que algunas de las limitaciones y exclusiones no se apliquen en su caso.

Por más información con respecto a nuestra línea de productos en los EE.UU., visítenos en: www.homedics.com

©2004 HoMedics, Inc. y sus compañías afiliadas, reservados todos los derechos. HoMedics® es una marca registrada de HoMedics Inc. y sus compañías afiliadas. The beauty of living well™ es una marca registrada de HoMedics, Inc. y sus compañías afiliadas. Reservados todos los derechos. IB-AG3000A

**2 años
garantía limitada**

Shiatsu AntiGravity Recliner™

**LUXURY RECLINER WITH
MOVING MASSAGE MECHANISM**



**El manual en
español empieza
a la página 13**

**Instruction Manual and
Warranty Information**

AG-3000, AG-3001

**2 year
limited warranty**

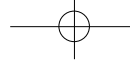

IMPORTANT SAFEGUARDS

WHEN USING ELECTRICAL PRODUCTS, ESPECIALLY WHEN CHILDREN ARE PRESENT, BASIC SAFETY PRECAUTIONS SHOULD ALWAYS BE FOLLOWED, INCLUDING THE FOLLOWING:

READ ALL INSTRUCTIONS BEFORE USING

DANGER- TO REDUCE THE RISK OF ELECTROCUTION:

- ALWAYS unplug the appliance from the electrical outlet immediately after using and before cleaning.
- DO NOT reach for an appliance that has fallen into water. Unplug it immediately.
- DO NOT use while bathing or showering.

WARNING - TO REDUCE THE RISK OF BURNS, ELECTROCUTION, FIRE OR INJURY TO PERSONS:

- An appliance should NEVER be left unattended when plugged in. Unplug from outlet when not in use and before putting on or taking off parts or attachments.
- Close supervision is necessary when this appliance is used by, on or near children, invalids or disabled persons.
- Use this appliance only for its intended use as described in this manual. DO NOT use attachments not recommended by HoMedics; specifically any attachments not provided with the unit.
- NEVER operate this appliance if it has a damaged cord or plug, if it is not working properly, if it has been dropped or damaged, or dropped into water. Return it to HoMedics Service Center for examination and repair.
- NEVER use pins or other metallic fasteners with this appliance.
- Keep cord away from heated surfaces.
- NEVER use while sleeping or fall asleep while using the massager.
- NEVER drop or insert any object into any opening.
- DO NOT operate where aerosol (spray) products are being used or where oxygen is being administered.

- DO NOT carry this appliance by supply cord or use cord as handle.
- To disconnect, turn all controls to the "OFF" position, then remove plug from outlet.
- This appliance is designed for household use only.
- This appliance is designed for personal, non-professional use only. This appliance should be used only for personal, non-professional uses.

Caution: All servicing of this massager must be performed by authorized HoMedics service personnel only.

SAVE THESE INSTRUCTIONS

Caution— Please read all instructions carefully before operating.

- If you have any concerns regarding your health consult your doctor before using this product.
- Individuals with pacemakers should consult a doctor before use.
- NEVER leave the appliance unattended, especially if children are present.
- NEVER cover the appliance when it is in operation.
- DO NOT use this product for more than 15 minutes at a time.
- Extensive use could lead to the products excessive heating and shorter life. Should this occur, discontinue use and allow the unit to cool before operating.
- NEVER use this product directly on swollen or inflamed areas or skin eruptions.
- This product is a non-professional appliance designed to provide soothing massage to worn muscles. DO NOT use this product as a substitute for medical attention.
- DO NOT use this product before bed. The massage has a stimulating effect and can delay sleep.
- This product should NEVER be used by any individual suffering from any physical ailment that would limit the user's capacity to operate the controls.
- This product should never be used by any individual suffering from any ailments that would limit or altogether inhibit the user's capacity to feel or have any sensation in the body part that the product is being used on.
- This unit should not be used by children or invalids without adult supervision.

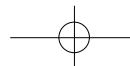

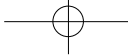

Components

Carefully remove all contents from packaging and inspect the product to make sure all components of the chair have been received. These should include:

- Left armrest (A)
- Right armrest with control panel (B)
- Front cross bar (C)
- Bottom cross bar (D)
- Back frame with attached cushion and massage mechanism (E)
- Seat frame with attached cushion (F)
- Large bolts and bolt sleeves for crossbars (8) (G)
- Small bolts for back and seat frames (8) (H)
- Small Allen wrenches (I)
- Optional softening pad (J)
- Detachable headrest (K)
- AC adaptor (L)

See Figure 1.

Figure 1

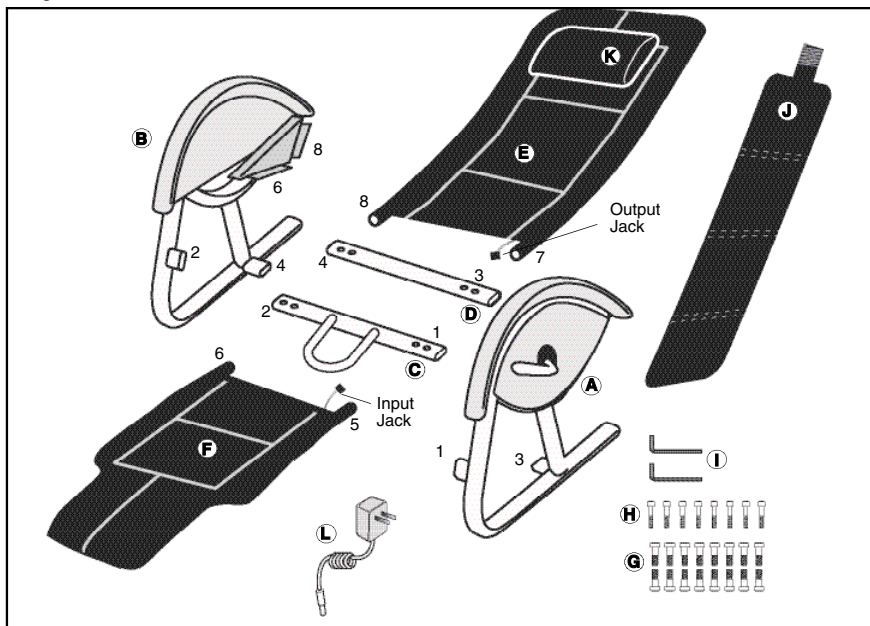

Easy to Follow Guide to Chair Assembly

1. Assemble Chair Base

- Attach the front cross bar (C) to left armrest (A) by lining up the labeled "1" on the cross bar with the "1" on the left armrest. Secure with the provided large bolts and bolt sleeves (G) using the allen wrench (I). Attach the bottom cross bar (D) to the left armrest ensuring the labeled "3" on the crossbar lines up with the "3" on the armrest. Secure with the provided large bolts and bolt sleeves using the allen wrench. **DO NOT FULLY TIGHTEN BOLTS AT THIS POINT. See Figure 2.**
- Attach right armrest (B) to cross bars (C) (D) making sure to line up the labeled "2" and "4" on the cross bars with the "2" and "4" on the armrest. Secure with large bolts and bolt sleeves using the allen wrench. **See Figure 3.**
- Tighten all bolts, ensuring the base sits level without wobbling.

NOTE: ASSEMBLE BASE ON ITS SIDE.

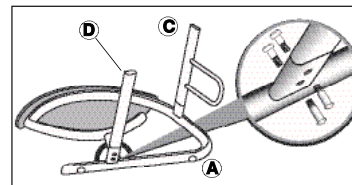

Figure 2

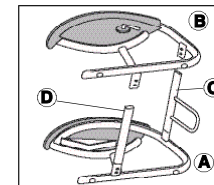

Figure 3

2. Attach Seat Cushion/Frame to Base

- Align the holes on the bottom of the seat frame (F) with the holes in the base frame. Use small bolts (H) to secure the seat frame to the base frame. Bolts must be inserted from the underside of the chair. **See Figure 4.**
- Tighten all bolts evenly using the allen wrench.

NOTE: IT MAY BE EASIER TO TURN THE BASE ON ITS SIDE TO INSERT THE BOLTS.

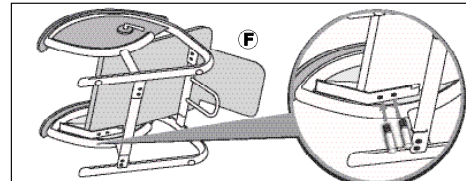

Figure 4

3. Attach Back Cushion/Frame to Base

- Align the holes at the bottom of the back frame (E) with the holes in the lower bracket in the base frame. Use small bolts to secure the back frame to the base frame. **See Figure 5.** Attached correctly, the back frame will form a concave shape and fabric stitching should face up. **See Figure 6.**
- Tighten all bolts evenly using the allen wrench provided.

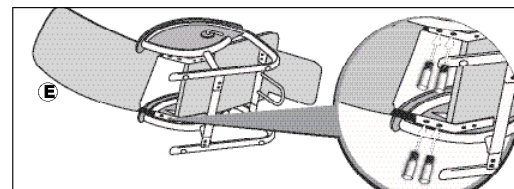

Figure 5

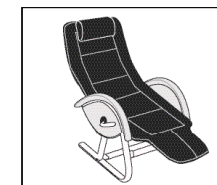
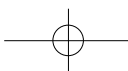
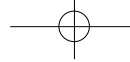

Figure 6





4. Connect Power Source

- Locate the output jack behind the AntiGravity chair in the lower right corner of the back cushion. The input jack will also be found behind the AntiGravity chair on the right side of the seat cushion. **See Figure 7.** Firmly insert the output jack into the input jack to connect the massage mechanism with the control panel.
- To attach the softening pad (J) align the loop strip located on the softening pad strap to the hook strip on the back of the chair cushion to secure into place. **See Figure 8.**
- To attach the headrest (K) to the back cushion, align the loop strip on the strap of the headrest with the hook strip on the softening pad or back of the chair cushion to secure in place. **See Figure 9.**
- Ensure the AC power adaptor cord extends through the back of the frame. Be sure the AC adaptor cord is not twisted or crimped between the mat and the metal frame.

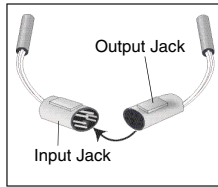

Figure 7

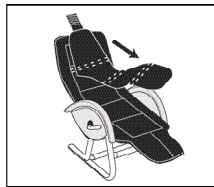

Figure 8

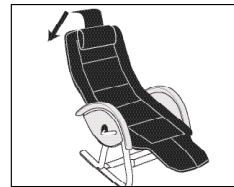

Figure 9

Power Adaptor Instructions

Connect the adaptor jack to the massage chair power receptacle located along the right side of the chair. Once inserted, plug the other end into an AC power outlet. Use only the AC power adaptor provided with this unit.

AC Power Adaptor Information

Your massage chair is powered by an attached custom AC home adaptor. Use only the supplied AC home adaptor as other similar-looking adaptors may cause irreparable damage to the unit and will void your warranty.

Massage Chair and Control Panel Instructions

Press the POWER button once to activate the control panel. The LED indicator will illuminate. To deactivate, press again. For complete instructions, please see pages 8-9.

NOTE: The intensity of the massage will change with the angle of the chair back. Generally, the more the chair is reclined, the more intense the massage will be. You can adjust the chair angle to suit your personal comfort level. You may also soften the massage force by placing a towel between yourself and the unit.

Caution: Do not jam or force any part of your body in the moving massage mechanism.

Automatic Shut Off

The Shiatsu AntiGravity recliner has been designed for convenience and safety. As a special precaution against falling asleep while using the unit, or leaving the unit on while it is still in operation, we've programmed it to automatically stop working after 15 minutes. This special feature should not be considered as a substitute for OFF. Always remember to turn your unit off when not in use.

Instructions for Shiatsu AntiGravity Recliner Use

Your Shiatsu AntiGravity recliner is designed to provide relaxation in a variety of positions utilizing the easy-lock levers on each side of the armrests. The ideal position for optimum relaxation is one in which the feet are above the heart. This position will reduce pressure on the spine and help relieve muscle tension.

NOTE: The Shiatsu AntiGravity recliner design has a weight limit of 300 pounds. Persons exceeding this body weight should not use this recliner.

- Before sitting in the Shiatsu AntiGravity recliner, be sure it is in the complete upright position by pushing the levers forward toward the footrest.
- Sit in the chair and lean back slowly. Sitting all the way back in the seat will make it easier to recline. To adjust the angle of the chair, hold on to the armrests and lean back or forward until you reach the desired position. Lock the position into place by pulling the levers back.
- The AntiGravity recliner's ergonomic design ensures proper spine alignment in any of its reclining positions.
- The footrest may be raised by pulling it upward. Each position will sound with a click. To lower the footrest, raise it until it stops and then push it back towards the floor.
- Before getting out of the AntiGravity recliner, be sure to return it to its full upright position and lock into place by pulling the easy-lock levers back.
- Stand up using the armrests for support.

Tip: To help you recline, unlock the levers and slowly raise your hands above your head and lean back. Lock in your desired position by pulling the levers back. To sit upright, unlock the levers and move hands slowly towards your knees while leaning slightly forward. This will bring the recliner back to its full upright position.

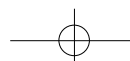

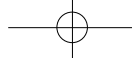

Shiatsu AntiGravity Recliner™

LUXURY RECLINER WITH
MOVING MESSAGE MECHANISM

Power Button

To turn on the massage functions, first press the POWER button. The L.E.D. indicator will illuminate and confirm your selection. To turn off the massage functions, simply press the button again. The L.E.D. indicator will blink while the shiatsu massage mechanism returns to its highest point and then it will turn off.

NOTE: The moving shiatsu massage mechanism always "parks" or finishes in its highest position. It will continue to this position after the power has been turned off. If the electrical supply is interrupted, when power is restored, the mechanism will "park" or move to its highest position.

Demo Button

For a brief demonstration of the features of the Shiatsu Massaging Cushion, press the Demo button. The unit will complete one cycle of shiatsu back massage (down and then up the back). Once complete, the unit automatically turns off.

Power Adaptor

The Shiatsu Massaging Cushion is powered by a custom 120 volt AC adaptor, which is included with your unit.

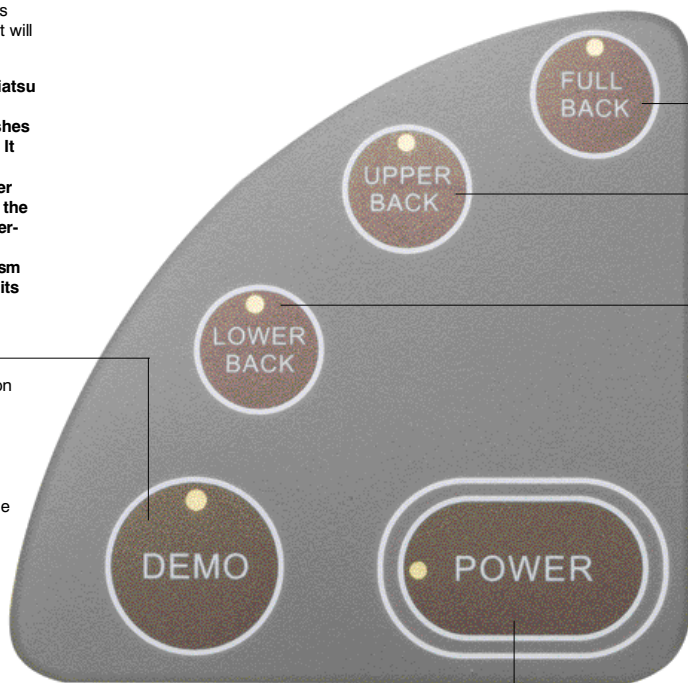

Shiatsu Massage

Shiatsu is a deep kneading circular massage. This unit features a massage mechanism that travels up and down the back of the cushion.

Shiatsu Massage Zone Buttons

Zone buttons cause the moving shiatsu massage mechanism to target specific areas of the back:

Full Back

The shiatsu massage mechanism travels up and down the back.

Upper Back

The shiatsu massage mechanism focuses from the mid to upper back.

Lower Back

The shiatsu mechanism focuses from the mid to lower back.

To select a massage area, simply push the button and the corresponding L.E.D. light will illuminate. To deselect, simply push the button again and the corresponding L.E.D. light will turn off.

NOTE: There is a 15-minute auto shut off on the unit for your safety.

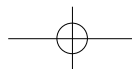

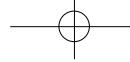

Shiatsu AntiGravity Recliner

LUXURY RECLINER WITH
MOVING MASSAGE MECHANISM

Maintenance

To Store: Avoid contact with sharp edges or pointed objects which might damage/puncture the fabric.

To Clean: Disconnect massage cushion from power source before cleaning. The massage cushion and control panel may be cleaned with a soft, damp cloth only.

- The massage cushion is not machine washable and must not come into contact with water or any other liquids.
- Do not immerse into liquids to clean.
- Never use abrasive cleaners, brushes, gasoline, kerosene, polish or paint thinner to clean.
- Do not attempt to repair your AntiGravity recliner. There are no user serviceable parts. For service, send the unit to the HoMedics service address listed in the warranty section.

Frame: Periodically, the frame should be checked to ensure the screws are tight. If the frame is found to be loose, tighten screws with the tools provided.

The AntiGravity recliner and massage cushion are designed for indoor applications only. Use of this product for outdoor applications may cause irreparable damage and void your warranty.

Back Cushion/Frame Removal for Warranty Service

If you experience a problem with the massage mechanism located in the back frame/cushion of the Shiatsu AntiGravity Recliner within a two year period, send this component to the HoMedics Service Center for repair as noted in the warranty on page 12.

To disassemble the back cushion/frame, first disconnect the power source located behind the chair at the back cushion base and seat cushion. **See figure 7** on page 6 for an illustration. Now completely unscrew the bolts located along the base of the back cushion to detach from the chair. **See figure 5** on page 5. Once removed, please see the warranty on page 12 for further instruction.

Do not use the chair or connect it to a power source while disassembled.



NOTE: Color of fabric and chair components may differ from colors shown above.

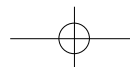



TWO YEAR LIMITED WARRANTY

(Valid in USA only)

HoMedics, Inc., guarantees this product free from defects in material and workmanship for a period of two years from the date of original purchase, except as noted below.

This HoMedics product warranty does not cover damage caused by misuse or abuse; accident; the attachment of any unauthorized accessory; alteration to the product; or any other conditions whatsoever that are beyond the control of HoMedics. This warranty is effective only if the product is purchased and operated in the USA. A product that requires modification or adaptation to enable it to operate in any country other than the country for which it was designed, manufactured, approved and/or authorized, or repair of products damaged by these modifications is not covered under warranty. HoMedics shall not be responsible for any type of incidental, consequential or special damages. All implied warranties, including but not limited to those implied warranties of fitness and merchantability, are limited in the total duration of two years from the original purchase date.

To obtain warranty service on your HoMedics product, mail the unit and your dated sales receipt (as proof of purchase), postpaid, along with check or money order payable to HoMedics, Inc. to cover handling. Back Cushion/Frame warranty service is \$20.00. Please refer to the section entitled "Back Cushion/Frame Removal for Warranty Service" on page 10 for instructions in removing the back cushion/frame for warranty service.

Upon receipt, HoMedics will repair or replace, as appropriate, your product and return it to you, postpaid. If it is appropriate to replace your product, HoMedics will replace the product with the same product or a comparable product at HoMedics' option. Warranty is solely through HoMedics Service Center. Service of this product by anyone other than HoMedics Service Center voids warranty.

This warranty provides you with specific legal rights. You may have additional rights which may vary from state to state. Because of individual state regulations, some of the above limitations and exclusions may not apply to you.

For more information regarding our product line in the USA, please visit: www.homedics.com.

©2004 HoMedics, Inc. and its affiliated companies, all rights reserved.
HoMedics® is a registered trademark of HoMedics Inc. and its affiliated companies.
The beauty of living well.™ is a trademark of HoMedics Inc. and its affiliated companies. All rights reserved.
1B-A33000A

2 year
limited warranty

Asiento reclinable AntiGravity

**ASIENTO RECLINABLE DE LUJO CON
MECANISMO DE MASAJE MÓVIL**



**Manual de instrucciones e
información de garantía**

AG-3000, AG-3001

2 años
garantía limitada

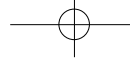

PRECAUCIONES IMPORTANTES

CUANDO UTILICE PRODUCTOS ELÉCTRICOS, ESPECIALMENTE CUANDO ESTÁN NIÑOS PRESENTES, SE DEBEN CUMPLIR CIERTAS PRECAUCIONES BÁSICAS DE SEGURIDAD, INCLUYENDO LO SIGUIENTE:

LEA TODAS LAS INSTRUCCIONES ANTES DE USAR
PELIGRO - PARA REDUCIR EL RIESGO DE ELECTROCUCIÓN:

- SIEMPRE desenchufe el artefacto del tomacorriente, inmediatamente después de usar y antes de limpiarlo.
- NUNCA intente tomar un artefacto que haya caído al agua. Desenchúfelo de inmediato.
- No lo use mientras toma un baño o se ducha.

ADVERTENCIA - PARA REDUCIR EL RIESGO DE QUEMADURAS, ELECTROCUCIÓN, INCENDIO O LESIONES A LAS PERSONAS:

- Un artefacto nunca debe ser dejado sin atención cuando está enchufado. Desenchúfelo del tomacorriente cuando no lo esté usando y antes de colocar o quitar piezas o accesorios.
- Es necesaria una supervisión estricta cuando este artefacto sea usado por niños o personas inválidas o con incapacidades, o próximo a ellos.
- Utilice este artefacto sólo para el uso para el cual está diseñado y como se describe en este manual. NO use accesorios no recomendados por HoMedics, particularmente accesorios no proporcionados con la unidad.
- NUNCA haga funcionar este artefacto si tiene el cable o enchufe dañado, si no está funcionando adecuadamente, si se cayó o se dañó o si se dejó caer al agua. Envíelo al Centro de servicio de HoMedics para que lo examinen y lo reparen.
- NUNCA use alfileres ni otros sujetadores metálicos con este artefacto.
- NUNCA obstruya las aberturas de ventilación del artefacto ni lo ubique en una superficie blanda, como por ejemplo una cama o sofá donde las aberturas de ventilación puedan quedar bloqueadas. Mantenga las aberturas libres de pelusas, cabellos, etc.
- NUNCA lo use mientras duerme ni se duerma mientras usa el masajeador.
- NUNCA lo deje caer ni inserte ningún objeto en ninguna abertura.
- NO lo haga funcionar donde se utilizan productos de rociado por aerosol ni donde se está administrando oxígeno.

Precaución:
Todo el servicio de este masajeador debe ser realizado únicamente por personal de servicio autorizado de HoMedics.

- NO lo haga funcionar debajo de una manta o almohada. Puede ocurrir un calentamiento excesivo y provocar un incendio, electrocución o lesiones a las personas.
- NO lleve este artefacto tomado del cable, ni use el cable como manija.
- Para desconectar, coloque todos los controles en la posición "OFF" y luego retire el enchufe del tomacorriente.
- Este artefacto está diseñado para uso doméstico exclusivamente.
- Este artefacto está diseñado únicamente para uso personal, no profesional. Este artefacto debe ser utilizado únicamente con fines personales, no profesionales.

GUARDE ESTAS INSTRUCCIONES

Precaución — sírvase leer todas las instrucciones con atención antes de poner en funcionamiento.

- Si tiene alguna preocupación con respecto a su salud, consulte a su doctor antes de usar este producto.
- Los individuos con marcapasos deben consultar a un médico antes de usarlo.
- NUNCA deje el artefacto sin supervisión, especialmente si hay niños presentes.
- NUNCA cubra el artefacto mientras está en funcionamiento.
- NO use este producto durante más de 15 minutos por vez.
- El uso prolongado puede causar un recalentamiento del producto y disminuir su vida útil. Si esto sucediera, discontinúe su uso y permita que la unidad se enfríe antes de volver a ponerla en funcionamiento.
- NUNCA use este producto directamente sobre áreas hinchadas o inflamadas ni sobre erupciones cutáneas.
- Este producto es un artefacto no profesional diseñado para proporcionar masajes calmantes a los músculos cansados. NO utilice este producto como sustituto de la atención médica.
- NO use este producto antes de ir a dormir. El masaje tiene un efecto estimulante y puede retrasar el sueño.
- Este producto no debe ser usado NUNCA por individuos que padezcan algún tipo de enfermedad que pueda limitar la capacidad del usuario de manejar los controles.
- Este producto no debe ser usado NUNCA por individuos que padezcan algún tipo de enfermedad que pueda limitar o inhibir totalmente la capacidad del usuario de sentir o tener cualquier sensación en la parte del cuerpo donde está siendo usado el producto.
- Esta unidad no debe ser usada por niños o personas inválidas sin la supervisión de un adulto.

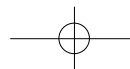

Componentes

Retire cuidadosamente todos los elementos del paquete e inspeccione el producto para asegurarse de haber recibido todas las piezas del sillón. Deben incluir:

- Brazo izquierdo (A)
- Brazo derecho con panel de control (B)
- Barra cruzada frontal (C)
- Barra cruzada posterior (D)
- Marco posterior con almohadón adjunto y mecanismo de masajes (E)
- Marco del sillón con almohadón adjunto (F)
- Pernos grandes y manguitos de pernos para las barras cruzadas (8) (G)
- Pernos pequeños para los marcos del respaldo y del asiento (8) (H)
- Llaves Allen (1)
- Almohadilla amortiguadora opcional (J)
- Apoyacabeza desmontable (K)
- Adaptador de CA (L)

Vea la Figura 1.

Figura 1

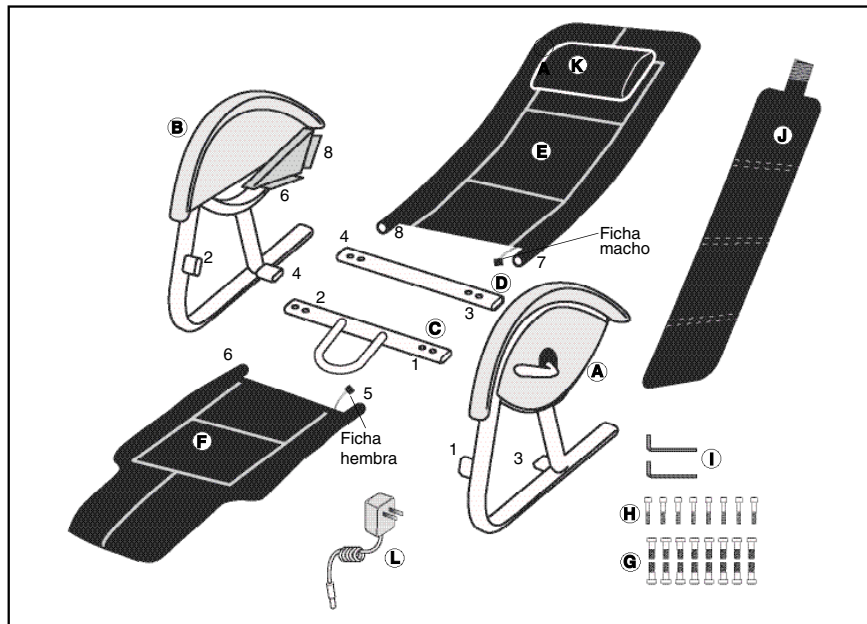

Guía fácil para armar el sillón

1. Arme la base del sillón

- Adjunte la barra frontal cruzada (C) al brazo izquierdo (A) alineando la etiqueta "1" de la barra cruzada con la "1" en el brazo izquierdo. Asegure con los pernos grandes y los manguitos de los pernos proporcionados (G) usando la llave allen (I). Adjunte la barra cruzada superior (D) al brazo izquierdo asegurándose que la etiqueta "3" de la barra cruzada esté alineada con la "3" del brazo. Asegure con los pernos grandes y los manguitos de los pernos proporcionados usando la llave allen. No apriete los pernos por completo todavía. Vea la Figura 2.
- Adjunte el brazo derecho (B) a las barras cruzadas (C) (D) asegurándose de alinear las etiquetas "2" y "4" de las barras cruzadas con la "2" y la "4" del brazo. Asegure con los pernos grandes y los manguitos de los pernos usando las llaves allen. **Vea la Figura 3.**
- Ajuste todos los pernos, asegurándose que la base quede nivelada sin que se tambalee.

NOTA: ARME LA BASE DE COSTADO.



Figura 2



Figura 3

2. Adjunte el almohadón/ marco del asiento a la base

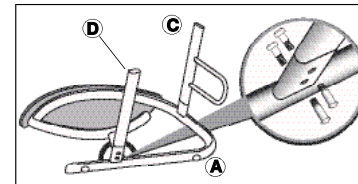
- Alinee los orificios en la parte inferior del marco del asiento (F) con los orificios en el marco de la base. Use pernos pequeños (H) para asegurar el marco del asiento al marco de la base. Los pernos deben introducirse desde el lado inferior del sillón. **Vea la Figura 4.**
- Apriete todos los pernos en forma pareja usando la llave allen.

NOTA: PUEDE SER MÁS FÁCIL GIRAR LA BASE HACIA EL COSTADO PARA INTRODUCIR LOS PERNOS.

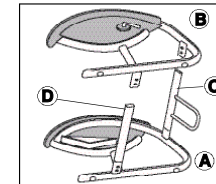

Figura 4 3. Attach back cushion to base

- Con los remaches de la tela hacia arriba, alinee los orificios en la parte inferior del marco del asiento (F) con los orificios en el marco de la base. Use pernos pequeños (H) para asegurar el marco del asiento al marco de la base. **Vea la Figura 5.** Correctamente adjuntado, el marco del respaldo tendrá una forma cóncava y los remaches de la tela estarán hacia arriba. **Vea la Figura 6.**
- Apriete todos los pernos en forma pareja usando la llave Allen.



Figura 5

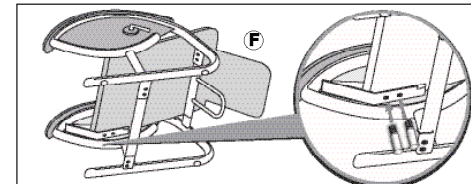

Figura 6

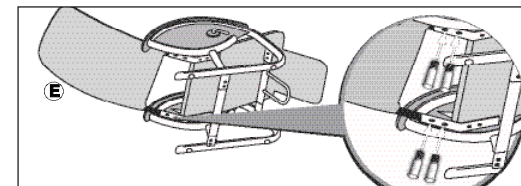
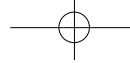

4. Conexión a la fuente de energía

- Ubique la ficha macho detrás del sillón AntiGravity, en la esquina inferior derecha del almohadón del respaldo. La ficha hembra también se encontrará detrás del sillón AntiGravity, en el lado derecho del almohadón del asiento. **Vea la figura 7.** Introduzca firmemente la ficha macho en la ficha hembra para conectar el mecanismo de masajes con el panel de control.
- Para adjuntar la almohadilla amortiguadora (J) alinee la tira con lazos ubicada en la tira de la almohadilla amortiguadora con la tira con ganchos del almohadón del sillón para asegurarla en su lugar. **Vea la Figura 8.**
- Para adjuntar el apoyacabeza (K) al almohadón del respaldo, alinee la tira con lazos de la tira del apoyacabeza con la tira con ganchos de la almohadilla amortiguadora o de la parte trasera del almohadón del sillón para asegurarla en su lugar. **Vea la Figura 9.**
- Asegure el cable del adaptador de CA y sus extensiones por la parte posterior del marco. Asegúrese de que el cable del adaptador de CA no esté torcido ni ondulado entre el colchón y el marco de metal.



Figura 7



Figura 8

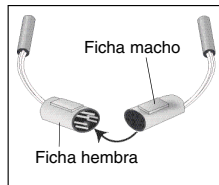

Figura 9

Instrucciones para el uso del sillón reclinable AntiGravity

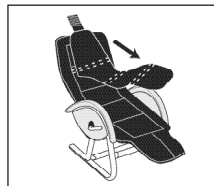
Su sillón reclinable AntiGravity está diseñado para brindarle relajación en una variedad de posiciones utilizando las palancas de bloqueo fácil a los lados de los brazos. La posición ideal para una relajación óptima es una en la cual los pies estén por encima del corazón. Esta posición reducirá la presión en la columna y ayudará a aliviar la tensión muscular.

ATENCIÓN: El diseño del sillón reclinable AntiGravity tiene un límite de peso de 300 libras (136 kg). Las personas que excedan este peso corporal no deben usar este sillón reclinable.

- Antes de sentarse en el sillón reclinable AntiGravity, asegúrese de que está en la posición completamente derecha oprimiendo las palancas hacia delante en dirección al descanso de los pies.
- Siéntese en el sillón y recuéstese hacia atrás despacio. Sentarse lo más atrás posible en el sillón le hará más fácil reclinarse. Para ajustar el ángulo del sillón, sujétese de los brazos y recuéstese hacia atrás o hacia adelante hasta que alcance la posición deseada. Vuelva a la posición original tirando de las palancas hacia atrás.
- El diseño ergonómico del sillón reclinable AntiGravity asegura la alineación adecuada de la columna en cualquiera de sus posiciones de reclinación.
- Puede levantar el apoyapiés tirándolo hacia arriba. Cada vez que el sillón adopte una posición determinada hará un clic. Para bajar el apoyapiés, levántelo hasta que se detenga y luego oprima de nuevo hacia abajo en dirección al piso.
- Antes de bajarse del sillón AntiGravity, asegúrese de regresarlo a su posición completamente derecha y bloquéelo en ese lugar, tirando de las palancas de fácil bloqueo hacia atrás.
- Póngase de pie utilizando los brazos como apoyo.

Consejo: Para ayudar a reclinarse, desbloquee las palancas, levante despacio las manos hacia su cabeza y recuéstese. Bloquee en la posición deseada tirando de las palancas hacia atrás. Para sentarse derecho, desbloquee las palancas y mueva las manos despacio hacia sus rodillas mientras se inclina levemente hacia adelante. Esto regresará el sillón reclinable a su posición completamente derecha.

Instrucciones del adaptador de corriente

Conecte la ficha del adaptador al receptáculo de corriente del almohadón masajeador, ubicado en el lado derecho del almohadón. Una vez introducido, enchufe el otro extremo a un tomacorriente de CA. Use únicamente el adaptador de CA eléctrica proporcionado con esta unidad.

Información del adaptador de CA

Su almohadón masajeador se alimenta con un adaptador de CA doméstica normal adjunto. Use únicamente el adaptador de CA doméstica proporcionado ya que otros adaptadores que parezcan similares pueden causar daño irreparable a la unidad y anularán su garantía.

Instrucciones del sillón masajeador y del panel de control

Oprima el botón de encendido (POWER) una vez para activar el panel de control. El indicador LED se iluminará. Para desactivar, oprima nuevamente. Para obtener instrucciones completas, consulte las páginas 8 y 9.

NOTA: La intensidad del masaje cambiará con el ángulo del respaldo del sillón. Generalmente, cuanto más reclinado esté el sillón, más intenso será el masaje. Puede ajustar el ángulo del sillón para adaptarlo a su nivel personal de comodidad. También puede suavizar la fuerza del masaje colocando una toalla entre usted y la unidad.

Precaución: No introduzca ni fuerce ninguna parte de su cuerpo en el mecanismo de masajes mientras está movimiento

Apagado automático

El sillón reclinable AntiGravity ha sido diseñado para su comodidad y seguridad. Como precaución especial para no quedarse dormido mientras usa la unidad, o dejar la unidad encendida mientras está todavía en funcionamiento, hemos programado el sillón para que se apague automáticamente después de 15 minutos. Esta característica especial no debe ser considerada como un sustituto de APAGADO (OFF). Siempre recuerde apagar su unidad cuando no la esté usando.

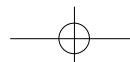

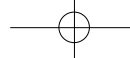

Asiento reclinable AntiGravity™

ASIENTO RECLINABLE DE LUJO CON MECANISMO MÓVIL DE MASAJES

Botón de encendido

Para encender las funciones de masaje, presione primero el botón de encendido (POWER). El indicador LED se iluminará y confirmará su selección. Para apagar las funciones de masaje, simplemente presione el botón una vez más. El indicador LED destellará mientras el mecanismo de masajes shiatsu vuelve a su punto más alto, y luego se apagará.

NOTA: El mecanismo móvil de masajes shiatsu siempre "estaciona" o termina en su posición más alta.

Continuará en esta posición después de que haya apagado la energía. Si se interrumpe el suministro eléctrico, al restablecerse la energía, el mecanismo "estacionará" o se moverá hacia su posición más alta.

Botón de demostración

Para una breve demostración de las características del almohadón de masajes shiatsu, presione el botón de demostración (DEMO). La unidad completará un ciclo de masajes shiatsu para la espalda (hacia abajo y luego hacia arriba por la espalda). Una vez completada, la unidad se apaga automáticamente.

Adaptador de energía

El almohadón de masajes shiatsu funciona con un adaptador de CA de 120 voltios, que se incluye con su unidad.

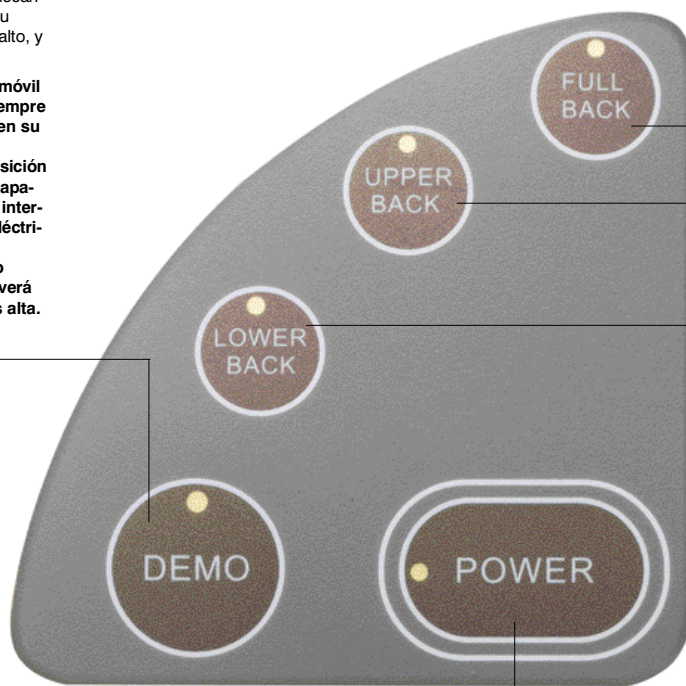

Masaje shiatsu

El shiatsu es un masaje circular profundo. Esta unidad presenta un mecanismo de masajes que se mueve hacia arriba y hacia abajo de la parte posterior del almohadón.

Masaje shiatsu botones de zona

Los botones de zona hacen que el mecanismo móvil del masaje shiatsu se concentre en áreas específicas de la espalda:

Espalda completa (FULL BACK)

El mecanismo de masaje shiatsu sube y baja por la espalda.

Parte superior de la espalda (UPPER BACK)

El mecanismo de masaje shiatsu se concentra en la zona que va desde la mitad de la espalda hacia arriba.

Zona lumbar (LOWER BACK)

El mecanismo shiatsu se concentra en la zona lumbar, desde la mitad de la espalda hacia abajo.

Para seleccionar un área de masaje, simplemente presione el botón y el LED correspondiente se iluminará. Para anular la selección, simplemente vuelva a presionar el botón y la luz LED correspondiente se apagará.

NOTA: Para su seguridad, en la unidad hay un apagado automático de 15 minutos.

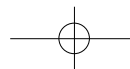

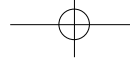

Mantenimiento

Para guardar: Coloque el control manual dentro su bolsa correspondiente, que está colgada del brazo derecho. Evite el contacto con bordes filosos u objetos punzantes que puedan dañar/perforar el material que lo recubre.

Para limpiar: Desconecte el almohadón masajeador de la fuente de energía antes de limpiar. El almohadón masajeador y el control manual pueden limpiarse únicamente con un paño suave húmedo.

- El almohadón masajeador no se puede lavar a máquina y no debe entrar en contacto con agua ni ningún otro líquido.
- NO sumerja la unidad en ningún líquido para limpiarla.
- NUNCA utilice limpiadores abrasivos, cepillos, gasolina, querosén, barniz o diluyente de pintura para limpiar.
- NO intente reparar su sillón reclinable AntiGravity. No hay piezas que necesiten servicio. Por servicio, envíe la unidad a la dirección del servicio HoMedics que se detalla en la sección de garantía.

Marco: El marco debe verificarse periódicamente para asegurarse de que los tornillos estén apretados. Si el marco está flojo, ajuste los tornillos con las herramientas proporcionadas.

El sillón reclinable y el almohadón masajeador AntiGravity están diseñados para aplicaciones interiores solamente. El uso de este producto para aplicaciones exteriores puede causar daño irreparable y anular su garantía.

Retiro del almohadón/ marco del respaldo para servicio de garantía

Si experimenta un problema con el mecanismo de masajes ubicado en el marco o el almohadón del asiento reclinable AntiGravity en un período de dos años, envíe este componente al Centro de servicio de HoMedics para que lo reparen, según se detalla en la garantía de la página 24.

Para desarmar el almohadón/ marco del respaldo, desconecte primero la fuente de energía ubicada detrás del sillón, en la base del almohadón del respaldo y del almohadón del asiento. Vea la ilustración en la figura 7 de la página 18. Ahora, desatornille completamente los pernos ubicados a lo largo de la base del almohadón del respaldo, para separarlo del sillón. Vea la figura 5 en la página 17. Una vez que lo haya retirado, vea la garantía en la página 24 para obtener más instrucciones.

No use el sillón ni lo conecte a una fuente de energía mientras esté desarmado.

Asiento reclinable AntiGravity

ASIENTO RECLINABLE DE LUJOCON
MECANISMO DE MASAJE MÓVIL



NOTA: El color de la tela y las piezas del sillón pueden diferir de los colores que se muestran arriba.

