

ZEN

WFL-200

You no longer have to journey for a relaxing natural experience. A Mirra soothing fountain from HoMedics lets you connect to that same elemental calm by bringing the sounds of the outdoors into your personal setting.



REGISTER YOUR FOUNTAIN

Registering your fountain secures the benefits of your warranty (even if you lose your receipt). It also makes it easier for us to assist you if you ever have an issue with your product.

www.homedics.com/product-registration

PARTS AND PIECES

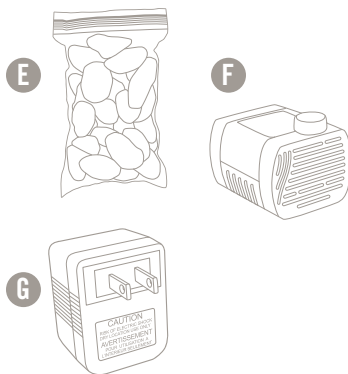
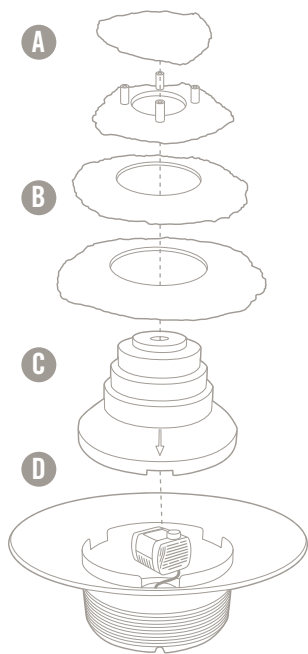

- A – Lid
- B – Slate pieces
- C – Fountain top
- D – Fountain bottom
- E – Rocks
- F – Pump
- G – Adapter

UNIQUE FEATURES AND SPECIFICATIONS

Natural water sounds

Soothing sounds create a relaxing ambience.

Unique lighting

Warm glow enhances any environment.

Convenient tabletop size

8.25"x8.25"x5.75" for an easy fit on most surfaces.

Adapter voltage

120 VAC, 60Hz.

HOW TO USE

INSTRUCTIONS

1. Familiarize yourself with the pump. The switch located on the front of the pump controls the pump speed. The speed is indicated by a plus (+) and minus (-) sign. To increase the speed, move the switch slowly to the left in the direction of the plus sign. At its highest speed level, the switch will cease to move any farther. To decrease the pump speed for less water flow, move the switch to the right toward the minus sign. At its lowest speed, the switch will cease to move any farther.
2. Clip the LED light into the plastic ring located inside the fountain top.
3. Insert the tube into the pump.
4. Fill base with water up to the fill line. Keep the water filled to the suggested level at all times for optimum performance.
5. Set the fountain top onto the base.
6. Starting with the largest piece, place slate pieces onto the fountain top.
7. Attach the AC adapter jack to the power cord. **DONOT** plug into an outlet at this time.
8. Rinse the rocks with water. Arrange the rocks on the platform.
9. Set the fountain on a level, waterproof surface.
10. Plug the cord into a 120V household outlet. The switch located on the power cord controls the fountain. If pump doesn't operate, click the power button once to turn on and once more to turn off. **NOTE:** Ensure that the electrical cord loops below the electrical outlet to form a "drip loop." This will prevent water from running down the cord into the electrical outlet.
11. **For the best results, operate with the pump completely submerged. Keep the water level at the fill line at all times.**

TO CLEAN

1. To clean the pump: Unplug from electrical outlet. Use a small brush or stream of water to remove any debris.
2. To keep water clean: Periodically change water and clean the product according to the water condition. Over time, fountain water and the fountain itself become dirty. We suggest cleaning and exchanging water weekly to increase longevity of the fountain.
3. To clean off hard water deposits on the base: Soak the container in a mixture of vinegar and water to clean and remove any mineral buildup.

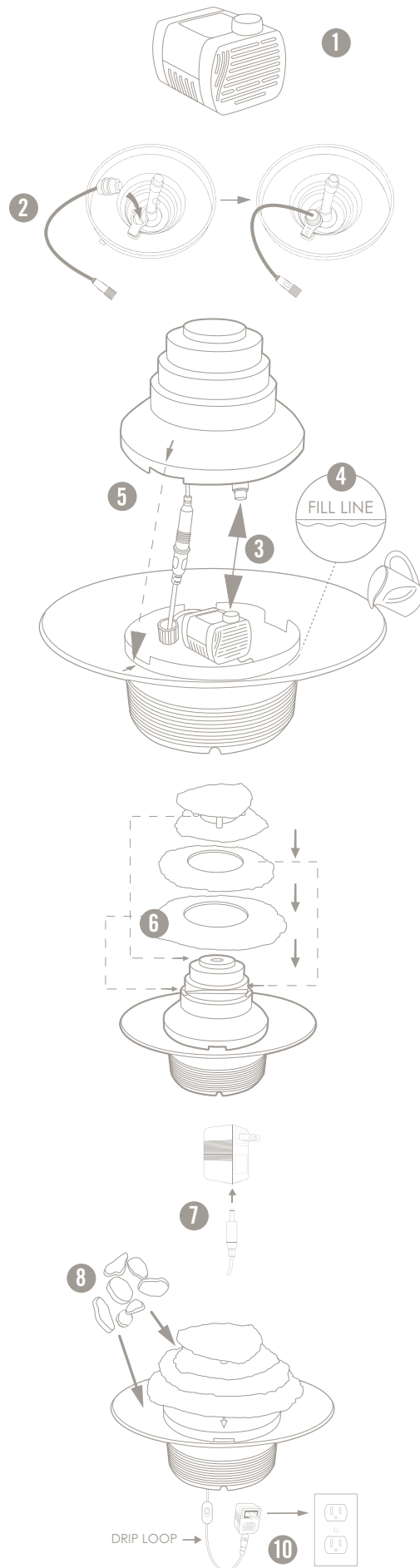

4. Keep water at an optimum level: Add water periodically to keep it at an optimum level to avoid shortening the life of the pump. Never let the pump run dry.
5. Fountain storage: Unplug the fountain from the electrical outlet, empty the water, dry the fountain, and store rocks and fountain in a cool, dry place.

IMPORTANT SAFETY INSTRUCTIONS

WHEN USING ELECTRICAL PRODUCTS, ESPECIALLY WHEN CHILDREN ARE PRESENT, BASIC SAFETY PRECAUTIONS SHOULD ALWAYS BE FOLLOWED, INCLUDING:

READ ALL INSTRUCTIONS BEFORE USING.

- Always place fountain on a firm, flat surface. Due to the imperfect edges that are inherent to our natural stone fountains, water may splash outside the base of the unit. Therefore, we strongly recommend that you place your fountain and fountain parts on a waterproof surface or that you cover the surface with a waterproof barrier.
- DO NOT place on any surface that can be damaged by water.
- DO NOT reach for a unit that has fallen into water. Unplug it immediately.
- DO NOT place or drop into water or other liquids.
- DO NOT use water above 86°F.
- Use this unit only for its intended purpose as described in this document, the Quick-Start Guide and User Guide.
- DO NOT use attachments not recommended by MIRRA or HoMedics; specifically any attachments not provided with this unit.
- NEVER drop or insert any object into any opening.
- DO NOT place the fountain near heat sources, such as a stove.
- Always keep the cord away from high temperature and fire.
- To disconnect, turn all controls to the off position, then remove the plug from the outlet.
- DO NOT use outdoors. For indoor use only.
- Never cover the unit while it is operating.
- Perform regular maintenance on the fountain.
- Never use detergent to clean the fountain.
- Never clean the fountain by scraping with a hard object.
- DO NOT attempt to adjust or repair the unit. Servicing must be performed by professional, qualified personnel.
- Stop using this unit if there is an unusual noise or smell.
- Unplug this unit when not in use for a long period of time.
- DO NOT clean, adjust, or move the fountain, or place hands into the water of the fountain without first unplugging it from the electrical outlet.
- Keep this unit out of reach of children.
- Never let the pump run dry, as this will shorten the life of the pump.
- Operate pump completely submerged for proper cooling.
- To ensure quiet operation of pump, you must rinse off all surfaces of your fountain, including the rocks (if provided with your model) before using the first time. Any dirt or residue that remains on the fountain surface may obstruct the water flow through your pump, thereby causing unnecessary noise.
- DO NOT carry this appliance by the power cord or use the cord as a handle.
- Operate with tap or distilled water.
- The pump must be completely submerged in water. If the pump is making noises, most likely it is not completely submerged in water.
- The electric cord of this product cannot be replaced. If it sustains damages, you must stop using the product immediately and contact MIRRA Consumer Relations (see Warranty section for Consumer Relations contact information).

CONTACT US

Questions or concerns? We're here to help. Contact a Consumer Relations representative by phone or email to help answer any questions. Please be sure to have the model number of your product available.

For service in the USA

email: cservice@homedics.com
phone: 1-800-466-3342
8:30am–7:00pm EST Monday to Friday

For service in Canada

email: cservice@homedicsgroup.ca
phone: 1-888-225-7378
8:30am–5:00pm EST Monday to Friday

1-YEAR LIMITED WARRANTY

For detailed warranty instructions, visit: www.homedics.com To obtain warranty service on your Mirra product, contact a Consumer Relations representative by the telephone number or email address for your country of residence. Please make sure to have the model number of the product available.

For service in the USA

email: cservice@homedics.com
phone: 1-800-466-3342
8:30am–7:00pm EST Monday to Friday

For service in Canada

email: cservice@homedicsgroup.ca
phone: 1-888-225-7378
8:30am–5:00pm EST Monday to Friday

To register your product, visit us online.

IB-WFL200 | ©2018 HoMedics, LLC.

All rights reserved. | Tous droits réservés. | Todo derechos reservados.

Mirra is a trademark of HoMedics, LLC. | HoMedics is a registered trademark of HoMedics, LLC.

ZEN

WFL-200

Vous n'avez plus à voyager pour une expérience naturelle relaxante. Une fontaine Mirra apaisante de HoMedics vous permet de vous connecter à ce même calme élémentaire en apportant les sons de l'extérieur dans votre environnement personnel.



ENREGISTREZ VOTRE FONTAINE

Enregistrez votre fontaine pour garantir les avantages de la garantie (même si vous perdez votre reçu). Cela nous permettra aussi de vous aider plus facilement en cas de problème avec votre produit.

www.homedics.com/product-registration

COMPOSANTS ET ACCESSOIRES

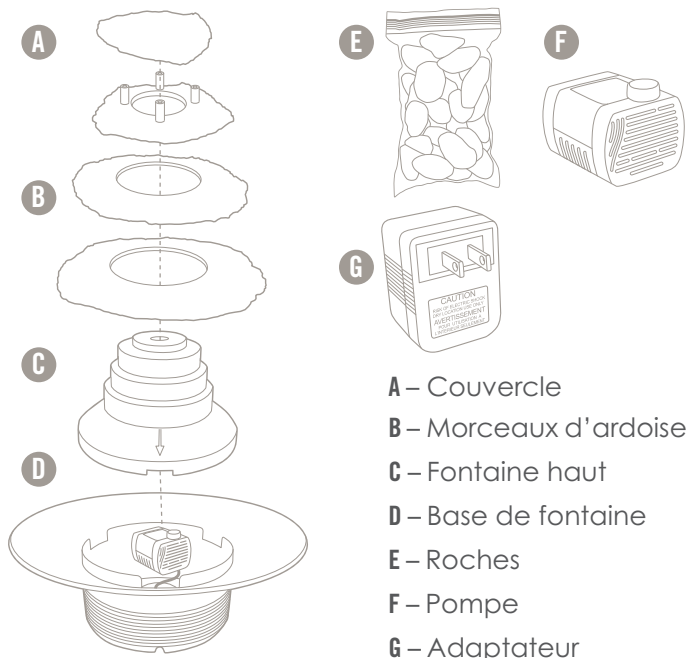

CARACTÉRISTIQUES ET SPÉCIFICATIONS UNIQUES

Sons naturels de l'eau

Les sons apaisants créent une ambiance relaxante.

Éclairage unique

La lueur chaude améliore n'importe quel environnement.

Taille de table prati

19.05 cm x 19.05 cm x 14.6 cm pour un ajustement facile sur la plupart des surfaces.

Tension de l'adaptateur

100 – 240V 50/60Hz.

INSTRUCTIONS

1. Familiarisez-vous avec la pompe. La commande située à l'avant de la pompe contrôle la vitesse de la pompe. La vitesse est indiquée par un signe plus (+) et moins (-). Pour augmenter la vitesse, déplacez la commande lentement vers la gauche en direction du signe plus. La commande arrête de bouger lorsque la vitesse maximum est atteinte. Pour diminuer la vitesse de la pompe pour réduit l'écoulement d'eau, déplacez la commande vers la droite vers le signe moins. La commande arrête de bouger lorsque la vitesse minimum est atteint.
2. Attacher le voyant à DEL dans l'anneau en plastique situé à l'intérieur du haut de la fontaine.
3. Insérez le tube dans la pompe.
4. Remplissez la base d'eau propre jusqu'à la ligne de remplissage. Veillez à ce que le niveau d'eau soit constamment au niveau suggéré pour garantir une performance optimale.
5. Placez la partie supérieure de la fontaine sur la base.
6. En commençant par l'ardoise la plus grande, placer les morceaux d'ardoise sur le dessus de la fontaine.
7. Raccordez l'adaptateur secteur au cordon d'alimentation. **NE BRANCHEZ PAS** sur la prise à ce stade.
8. Rincer les cailloux avec de l'eau. Disposez les cailloux sur la plateforme.
9. Placez la fontaine sur une surface à niveau et imperméable.
10. Branchez le cordon dans une prise résidentielle de 120 V. Si la pompe ne fonctionne pas, cliquez une fois sur le bouton d'alimentation pour mettre en marche et une fois de plus pour éteindre. **REMARQUE :** Assurez-vous que le cordon électrique forme une boucle sous la prise électrique pour former un « anneau d'écoulement ». Cela permettra d'empêcher l'eau de couler sur le cordon dans la prise électrique.
11. **Pour de meilleurs résultats, veuillez actionner la fontaine avec la pompe complètement immergée. Veuillez à maintenir le niveau d'eau à la ligne de remplissage en permanence.**

NETTOYER

1. Pour nettoyer la pompe : Débranchez de la prise électrique. Utilisez une petite brosse ou un jet d'eau pour enlever les débris.
2. Pour garder l'eau propre: Changez périodiquement l'eau et nettoyez le produit en fonction de l'état de l'eau. L'eau des fontaines et la fontaine elle-même deviennent sales. Il est suggéré de nettoyer la fontaine et de remplacer l'eau toutes les semaines pour accroître la longévité de la fontaine.

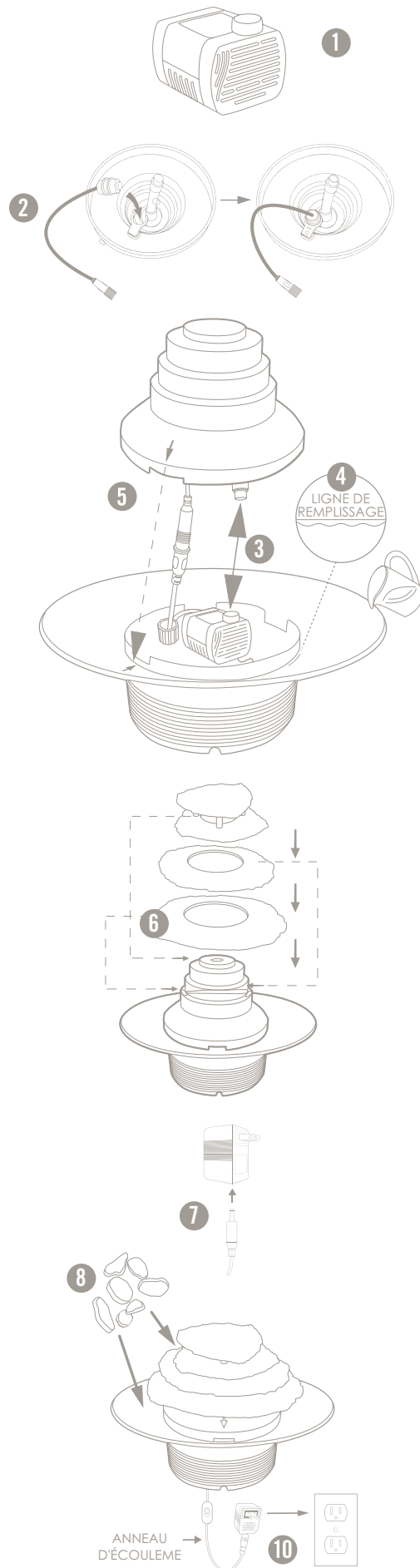

3. Pour nettoyer les dépôts d'eau dure sur la base: Trempez le récipient dans un mélange de vinaigre et d'eau pour nettoyer et enlever toute accumulation de minéraux.
4. Gardez l'eau à un niveau optimal : Ajoutez régulièrement de l'eau pour maintenir l'eau à un niveau optimal pour éviter de réduire la durée de vie de la pompe. Ne laissez jamais la pompe fonctionner à sec.
5. Rangement de fontaine: Débranchez la fontaine de la prise électrique, videz l'eau, séchez la fontaine et stockez les pierres et la fontaine dans un endroit sec et frais.

INSTRUCTIONS DE SÉCURITÉ IMPORTANTES

LORS DE L'UTILISATION DE PRODUITS ÉLECTRIQUES, EN PARTICULIER LORSQUE DES ENFANTS SONT PRÉSENTS, DES MESURES DE SÉCURITÉ DE BASE DOIVENT TOUJOURS ÊTRE SUIVIES, DONT LES SUIVANTES :

LIRE TOUTES LES INSTRUCTIONS AVANT L'UTILISATION.

- Toujours placer la fontaine sur une surface plate et ferme. En raison des imperfections inhérentes à nos fontaines en pierre naturelle, il est possible que de l'eau gicle à l'extérieur du socle de l'appareil. Par conséquent, nous recommandons fortement de placer la fontaine et ses pièces sur une surface imperméable ou de couvrir la surface avec une protection imperméable.
- NE PAS placer la fontaine sur une surface qui pourrait être endommagée par de l'eau.
- NE PAS toucher un appareil qui est tombé dans l'eau. Le débrancher immédiatement.
- NE PAS placer ou immerger l'appareil dans de l'eau ou un autre liquide.
- NE PAS utiliser d'eau à une température supérieure à 30°C (86°F).
- Utiliser cet appareil uniquement pour l'usage prévu décrit dans ce document, le guide de démarrage rapide et le guide de l'utilisateur.
- NE PAS utiliser d'accessoires non recommandés par MIRRA ou HoMedics, en particulier tout accessoire non fourni avec cet appareil.
- NE JAMAIS laisser tomber ou insérer d'objet dans une ouverture de l'appareil.
- NE PAS placer la fontaine près de sources de chaleur, telles qu'une cuisinière.
- Toujours garder le cordon à l'écart des sources de température élevée et des flammes.
- Pour débrancher l'appareil, mettre toutes les commandes sur la position d'arrêt, puis retirer la fiche de la prise électrique.

- NE PAS utiliser à l'extérieur. Réservé à une utilisation en intérieur.
- Ne jamais couvrir l'appareil pendant son fonctionnement.
- Effectuer régulièrement l'entretien de la fontaine.
- Ne jamais utiliser de détergent pour nettoyer la fontaine.
- Ne jamais nettoyer la fontaine en la grattant avec un objet dur.
- Ne jamais tenter de régler ou de réparer l'appareil. Les réparations ne doivent être réalisées que par des professionnels qualifiés.
- Arrêter d'utiliser l'appareil en cas d'odeur ou de bruit inhabituels.
- Débrancher l'appareil lorsqu'il n'est pas utilisé pendant une longue période.
- Ne pas nettoyer, régler ou déplacer la fontaine, ni mettre les mains dans l'eau de la fontaine, sans la débrancher préalablement de la prise électrique.
- Garder cet appareil hors de portée des enfants.
- Ne jamais laisser la pompe fonctionner à sec, car cela risquerait de réduire la durée de vie de la pompe.
- Actionner la pompe complètement immergée pour assurer un bon refroidissement.
- Pour garantir un fonctionnement silencieux de la pompe, toutes les surfaces de la fontaine, y compris les rochers (si fournis avec le modèle en question), doivent être rincées avant l'utilisation initiale. Toute saleté ou tout résidu qui demeure sur la surface de la fontaine peut obstruer le débit d'eau de la pompe, provoquant ainsi un bruit inutile.
- Ne pas transporter l'appareil par le cordon d'alimentation ni utiliser le cordon d'alimentation comme une poignée.
- Utiliser avec de l'eau du robinet ou de l'eau distillée.
- La pompe doit être complètement immergée dans l'eau. Si la pompe fait du bruit, elle n'est probablement pas complètement immergée dans l'eau.
- Le cordon électrique de ce produit ne peut pas être remplacé. Si le cordon subit des dommages, cesser immédiatement d'utiliser ce produit et contacter le service à la clientèle de MIRRA (voir la section Garantie pour obtenir les coordonnées du service à la clientèle).

CONTACTEZ-NOUS

Vous avez des questions ou un problème? Nous sommes là pour vous aider. Contactez un représentant des Relations avec les consommateurs par téléphone ou par courriel pour obtenir une réponse à vos questions. Veuillez avoir le numéro de modèle du produit à disposition.

Coordonnées du service après-vente aux États Unis

courriel : cservice@homedics.com

téléphone : 1-800-466-3342

De 8 h 30 à 19 h (heure normale de l'Est) du lundi au vendredi

Coordonnées du service après-vente au Canada

courriel : cservice@homedicsgroup.ca

téléphone : 1-888-225-7378

De 8 h 30 à 17 h (heure normale de l'Est) du lundi au vendredi

GARANTIE LIMITÉE D'UN AN

Pour obtenir des informations détaillées sur la garantie, visitez www.homedics.com.

Pour obtenir un service de garantie sur le produit Mirra, contacter un représentant du Service à la clientèle en utilisant le numéro de téléphone ou l'adresse de courriel indiqués pour le pays de résidence. Prière d'avoir le numéro de modèle du produit à disposition.

Coordonnées du service après-vente aux États Unis

courriel : cservice@homedics.com

téléphone : 1-800-466-3342

De 8 h 30 à 19 h (heure normale de l'Est) du lundi au vendredi

Coordonnées du service après-vente au Canada

courriel : cservice@homedicsgroup.ca

téléphone : 1-888-225-7378

De 8 h 30 à 17 h (heure normale de l'Est) du lundi au vendredi

Pour enregistrer votre produit, venez nous voir en ligne.

IB-WFL200 | ©2018 HoMedics, LLC.

All rights reserved. | Tous droits réservés. | Todo derechos reservados.

Mirra is a trademark of HoMedics, LLC. | HoMedics is a registered trademark of HoMedics, LLC.

ZEN

WFL-200

Ya no tiene que viajar para una experiencia natural relajante. Una fuente relajante Mirra de HoMedics te permite conectarte a esa misma calma elemental al llevar los sonidos del aire libre a tu entorno personal.



REGISTRE SU FUENTE

Registrar su fuente asegura los beneficios de su garantía (incluso si pierde su recibo de compra). También nos facilita el ayudarle si llega a tener algún problema con su producto.

www.homedics.com/product-registration

PARTES Y COMPONENTES



- A – Tapa
- B – Piezas de pizarra
- C – Fuente superior
- D – Fuente de la fuente
- E – Rocas
- F – Bomba
- G – Adaptador

CARACTERÍSTICAS Y ESPECIFICACIONES ÚNICAS

Sonidos de agua naturales

Los sonidos suaves crean un ambiente relajante.

Iluminación única

El brillo cálido mejora cualquier ambiente.

Conveniente tamaño de mesa

19.05 cm x 19.05 cm para un ajuste fácil en la mayoría de las superficies.

Voltaje del adaptador

100 – 240V 50/60Hz.

INSTRUCCIONES

1. Familiarícese con la bomba. El interruptor colocado al frente de la bomba controla la velocidad de la misma. La velocidad se indica por un signo de más (+) y uno de menos (-). Para incrementar la velocidad, mueva el interruptor lentamente hacia la izquierda en la dirección al signo de más. Al alcanzar la mayor velocidad posible, el interruptor dejará de moverse. Para reducir la velocidad de la bomba para un menor flujo de agua, mueva el interruptor hacia la derecha hacia el signo de menos. Al alcanzar la menor velocidad posible, el interruptor dejará de moverse.
2. Abroche la luz LED en el anillo de plástico ubicado dentro de la parte superior de la fuente.
3. Inserte el tubo en la bomba.
4. Llene la base con agua limpia hasta la línea de llenado. Mantenga el agua llena hasta el nivel sugerido en todo momento para un rendimiento óptimo.
5. Coloque la parte superior de la fuente sobre la base.
6. Comenzando con la pieza más grande: coloque las piezas de pizarra en la parte superior de la fuente.
7. Conecte el adaptador de C/A al cable de corriente. NO lo conecte a la corriente eléctrica en este momento.
8. Enjuague las rocas con agua. Coloque las rocas sobre la plataforma.
9. Coloque la fuente en una superficie nivelada y a prueba de agua.
10. Conecte el cable a un tomacorriente de 120 voltios. Si la bomba no opera, presione el botón de encendido una vez para encenderlo y una vez más para apagarlo. **NOTA:** Asegúrese de que el cable eléctrico se curve por debajo de la toma de corriente para formar un bucle. Esto evitará que el agua pueda correr por el cable hacia la toma de corriente.
11. **Para obtener mejores resultados, opere con la bomba completamente sumergida. Mantenga siempre el nivel del agua en la línea de llenado.**

LIMPIAR

1. Para limpiar la bomba: Desconecte de la corriente eléctrica. Utilice un cepillo pequeño o el chorro de agua para retirar cualquier desecho.
2. Para mantener el agua limpia: periódicamente cambie el agua y limpie el producto de acuerdo con las condiciones del agua. Las fuentes de agua de las horas extras y la fuente se ensucian. Le sugerimos limpiar y hacer cambio del agua semanalmente para incrementar el tiempo de vida de la fuente.

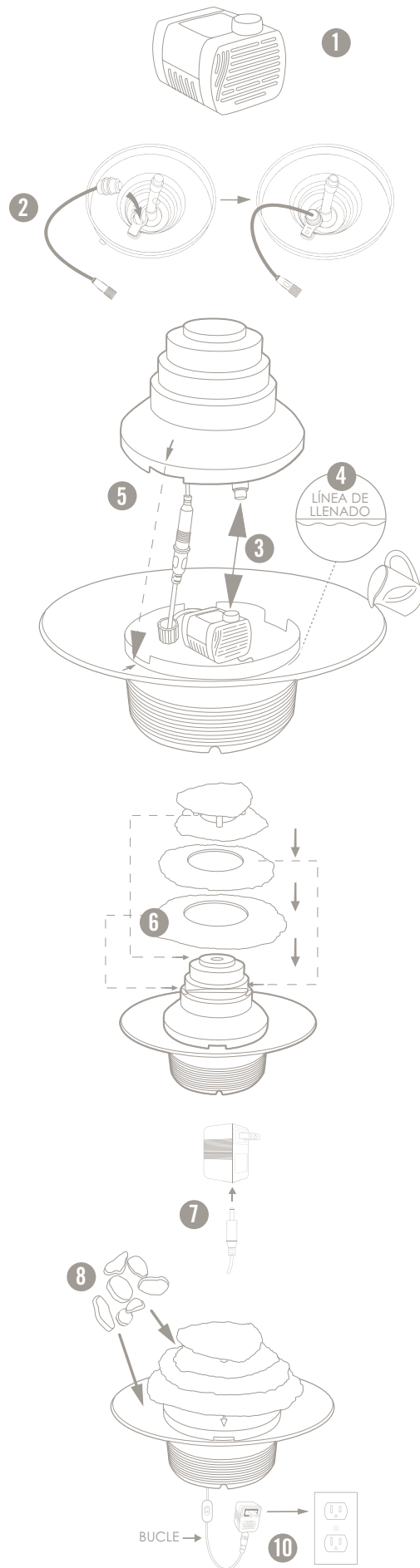

3. Para limpiar los depósitos de agua dura en la base: Remoje el recipiente en una mezcla de vinagre y agua para limpiar y eliminar cualquier acumulación de minerales.
4. Mantenga el agua a un nivel óptimo: Añada agua periódicamente para mantenerlo en un nivel óptimo para evitar acortar el tiempo de vida de la bomba. Nunca deje que la bomba funcione en seco.
5. Almacenamiento de la fuente: Desenchufe la fuente de la toma de corriente, vacíe el agua, seque la fuente y guarde las rocas y la fuente en un lugar fresco y seco.

INSTRUCCIONES IMPORTANTES DE SEGURIDAD

AL USAR PRODUCTOS ELÉCTRICOS, ESPECIALMENTE CUANDO HAY NIÑOS PRESENTES, SE DEBEN SEGUIR SIEMPRE PRECAUCIONES BÁSICAS DE SEGURIDAD, INCLUIDAS LAS SIGUIENTES:

LEA TODAS LAS INSTRUCCIONES ANTES DE USARLO.

- Ponga siempre la fuente en una superficie firme y plana. Debido a los bordes imperfectos inherentes a nuestras fuentes de piedra natural, el agua podría salpicar afuera de la base de la unidad. Por lo tanto, le recomendamos que coloque su fuente y las partes de la fuente sobre una superficie a prueba de agua o que cubra la superficie con una barrera a prueba de agua.
- NO la coloque sobre alguna superficie que pueda ser dañada por el agua.
- NO intente agarrar una unidad que haya caído en el agua. Desenchúfela inmediatamente.
- NO la ponga ni la deje caer en agua o en otros líquidos.
- NO use agua con temperatura superior a 30°C (86°F).
- Utilice esta unidad solo para el uso previsto que se describe en este documento, en la guía de inicio rápido y en la guía del usuario.
- NO utilice accesorios no recomendados por MIRRA o HoMedics; en especial accesorios no provistos con esta unidad.
- NUNCA deje caer ni inserte ningún objeto en ninguna abertura.
- NO coloque el difusor cerca de fuentes de calor, como por ejemplo una estufa.
- Siempre mantenga el cable alejado de las altas temperaturas y del fuego.
- Para desconectarla, ponga todos los controles en la posición de apagado "off", y a continuación, quite el enchufe del tomacorriente.
- NO lo utilice en exteriores. Para uso en interiores únicamente.
- Nunca cubra la unidad mientras se encuentre en funcionamiento.
- Lleve a cabo el mantenimiento regular de la fuente.
- Nunca use detergente para limpiar la fuente.
- Nunca limpie la fuente raspándola con un objeto duro.
- No trate de ajustar ni de reparar la unidad. El mantenimiento debe ser realizado por personal profesional y calificado.
- Deje de usar esta unidad si hay un ruido o un olor extraño.
- Desenchufe la unidad cuando no esté en uso durante un largo periodo de tiempo.
- NO limpie, ajuste o mueva la fuente, ni coloque las manos en el agua de la fuente sin primero desconectarla del tomacorriente.
- Mantenga esta unidad fuera del alcance de los niños.
- Nunca deje que la bomba funcione estando seca, ya que esto acortaría la vida útil de la bomba.
- Opere la bomba completamente sumergida para un enfriamiento adecuado.
- Para asegurar la operación silenciosa de la bomba, debe enjuagar todas las superficies de su fuente, incluyendo las rocas (si vienen incluidas con su modelo) antes de usarla por primera vez. Cualquier suciedad o residuo que permanezca en la superficie de la fuente podría obstruir el flujo de agua que pasa por la bomba, causando así ruido innecesario.
- NO traslade este aparato jalándolo del cable de alimentación, ni utilice el cable de alimentación como asa.
- Opere con agua destilada o de la llave.
- La bomba debe estar completamente sumergida en el agua. Si la bomba está haciendo ruido, lo más probable es que no esté completamente sumergida en el agua.
- El cable de electricidad de este producto no puede ser reemplazado. Si se daña el cable, debe suspender el uso de este producto de inmediato, y ponerse en contacto con Relaciones con el cliente de MIRRA (vaya a la sección de Garantía para ver la información de contacto de Relaciones con el cliente).

CONTÁCTENOS

¿Preguntas o comentarios? Estamos aquí para ayudarle. Póngase en contacto con un representante de Relaciones con el Cliente por teléfono o por correo electrónico para responder cualquier pregunta que tenga. Asegúrese de tener a la mano el número de modelo de su producto.

Para servicio en EUA

Correo electrónico: cservice@homedics.com
teléfono: 1-800-466-3342
8:30 a.m. a 7:00 p.m., hora del Este, de lunes a viernes

Para servicio en Canadá

Correo electrónico: cservice@homedicsgroup.ca
teléfono: 1-888-225-7378
8:30 a.m. a 5:00 p.m., hora del Este, de lunes a viernes

GARANTÍA LIMITADA DE 1 AÑO

Para ver las instrucciones detalladas de la garantía, visit www.homedics.com. Para obtener el servicio de garantía para su producto Mirra, comuníquese con un representante de Relaciones con el Cliente al número de teléfono o a la dirección de correo electrónico de su país de residencia. Asegúrese de tener a la mano el número de modelo del producto.

Para servicio en EUA

Correo electrónico: cservice@homedics.com
teléfono: 1-800-466-3342
De lunes a viernes de 8:30 a. m. a 7:00 p. m., hora del Este

Para servicio en Canadá

Correo electrónico: cservice@homedicsgroup.ca
teléfono: 1-888-225-7378
De lunes a viernes de 8:30 a. m. a 5:00 p. m., hora del Este

Para registrar su producto, visítenos en línea.

IB-WFL200 | ©2018 HoMedics, LLC.

All rights reserved. | Tous droits réservés. | Todo derechos reservados.

Mirra is a trademark of HoMedics, LLC. | HoMedics is a registered trademark of HoMedics, LLC.