

HOMEDICS®

LEADERS IN HOME ENVIRONMENT™



PLEASE TAKE A
MOMENT NOW
REGISTER YOUR PRODUCT AT:

www.homedics.com/register

Your valuable input regarding this product will help us create the products you will want in the future.

TOTALCOMFORT™ HUMIDIFIERPLUS

INSTRUCTION MANUAL AND WARRANTY INFORMATION

ONE YEAR LIMITED WARRANTY

UHE-WM15

IMPORTANT SAFEGUARDS

WHEN USING ELECTRICAL PRODUCTS, ESPECIALLY WHEN CHILDREN ARE PRESENT, BASIC SAFETY PRECAUTIONS SHOULD ALWAYS BE FOLLOWED, INCLUDING THE FOLLOWING:

READ ALL INSTRUCTIONS BEFORE USING

DANGER – TO REDUCE THE RISK OF ELECTRIC SHOCK:

- Always place humidifier on a firm, flat surface. A waterproof mat or pad is recommended for use under the humidifier. Never place it on a rug or carpet, or on a finished floor that may be damaged by exposure to water or moisture.
- Always unplug the unit from the electrical outlet immediately after using and before cleaning
- DO NOT reach for a unit that has fallen into water. Unplug it immediately.
- DO NOT place or store the unit where it can fall or be pulled into a tub or sink.
- DO NOT place or drop into water or other liquids.

WARNING – TO REDUCE THE RISK OF BURNS, ELECTRIC SHOCK, OR INJURY TO PERSONS:

- Use this unit only for its intended use as described in this manual. Do not use attachments not recommended by HoMedics; specifically any attachments not provided with this unit.
- NEVER drop or insert any object into any opening.
- DO NOT operate where aerosol (spray) products are being used, or where oxygen is being administered.
- NEVER operate the appliance if it has a damaged cord or plug, if it is not working properly, if it has been dropped or damaged, or dropped into water. Return the appliance to a HoMedics Service Center for examination and repair.
- Always unplug the unit when filling or moving the unit.
- Ensure that your hands are dry when operating the controls or removing the plug.
- Always hold the humidifier firmly with both hands when carrying a full tank of water.
- DO NOT carry this unit by the power cord or use the power cord as a handle.
- To disconnect, turn all controls to the “off” position, then remove the plug from the outlet.
- DO NOT use outdoors. For indoor use only.
- **Caution: All servicing of this humidifier must be performed by authorized Homedics service personnel only.**

SAVE THESE INSTRUCTIONS

CAUTION – PLEASE READ ALL INSTRUCTIONS CAREFULLY BEFORE OPERATION.

- This product is intended for household use only.
- Always keep the cord away from high temperature and fire.
- Perform regular maintenance on the ultrasonic membrane.
- Never use detergent to clean the ultrasonic membrane.
- Never clean the ultrasonic membrane by scraping with a hard object.
- Stop using this unit if there is an unusual noise or smell.
- Never operate without water in the tank.
- Only use water in the tank.
- Never use any additive in the water.
- Keep this unit out of reach of children. Do not allow children to use this unit without supervision.

UNIQUE FEATURES AND SPECIFICATIONS

ULTRASONIC TECHNOLOGY

This humidifier uses ultrasonic high frequency technology to convert the water into 1–5 million super particles that are dispersed into the air evenly.

WARM & COOL MIST FUNCTION

Choose either warm or cool mist for customized comfort.

NIGHT LIGHT

A useful night light feature is included for your convenience.

BUILT-IN TIMER

Programmable timer, up to 8 hours

AUTO SHUT-OFF PROTECTION

When the tank is empty the unit will shut off automatically.

CAPACITY

1.4 gallons - 5.29 liters

RUN TIME: UP TO 65 HOURS

Run time is calculated based on using cool water and setting the mist level between the low and medium settings. Based on the natural humidity level in your home, the temperature of water you use, and the mist level setting you choose, you may experience longer or shorter run times.

TOTAL COMFORT™ HUMIDIFIER PLUS WARM AND COOL MIST

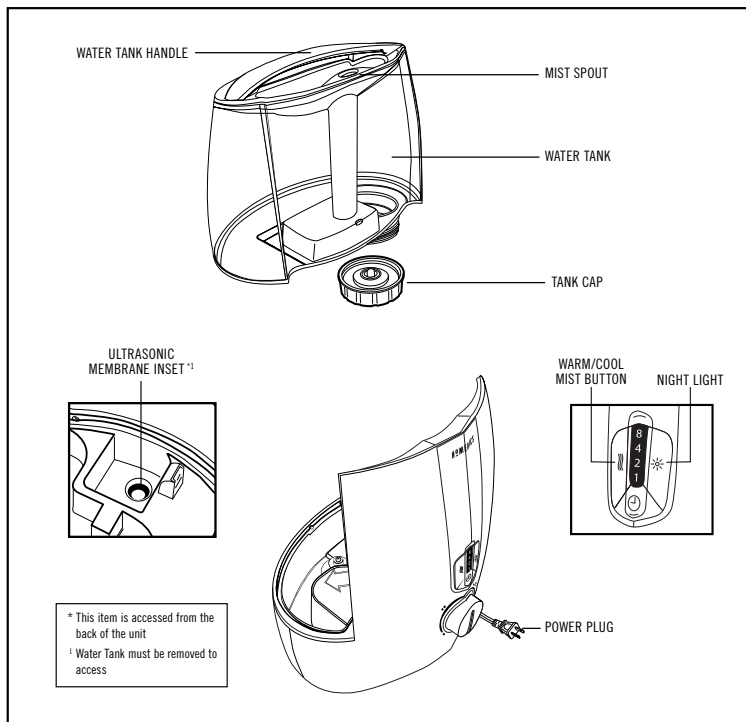

CAUTION: This appliance has a polarized plug (one blade wider than the other). To reduce the risk of shock, this plug is intended to fit only one way in a polarized outlet. If the plug does not fit fully in the outlet, reverse the plug. If it still does not fit, contact a qualified electrician.

DO NOT attempt to defeat this safety feature. To do so could result in an electric shock hazard.

HOW TO FILL

CAUTION: Before filling unit with water, turn the power off and unplug the unit from the outlet.

NOTE: Always use two hands to carry the water tank.

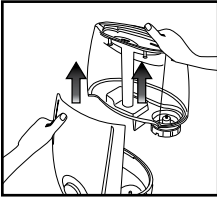

1. Grasp tank handle and lift up from humidifier base.

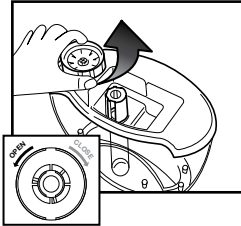

2. Turn the tank upside down—remove the tank cap by turning it counter-clockwise.

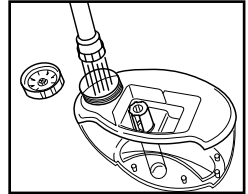

3. Fill the water tank with clean, cool (not cold) water. We recommend using distilled water if you live in a hard water area. **Never add essential oils into the water tank. Even a few drops will damage the unit.**

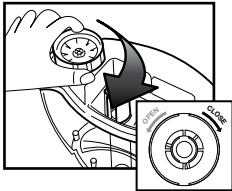

4. Replace the tank cap by turning clockwise until tight.

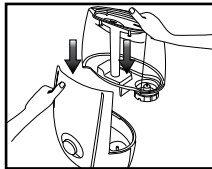

5. Install the tank back on the base of the unit. Make sure the tank is firmly seated.

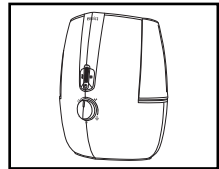

6. Your humidifier is ready for use.

HOW TO USE

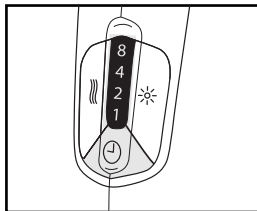
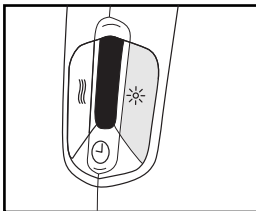
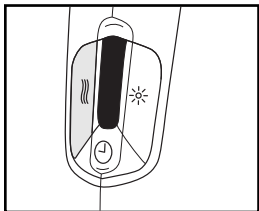
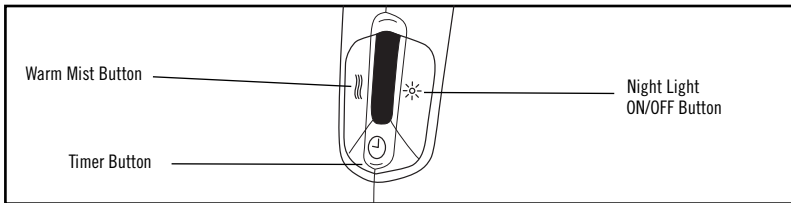

MIST TEMPERATURE SETTING

When the humidifier is powered ON, it will be operating on the default setting—Cool Mist. To change the Mist Temperature from Cool Mist to Warm Mist, press the **WARM MIST** button. The mist temperature will change to Warm Mist, and **WARM MIST** button will be illuminated red. To change the Mist Temperature back to Cool Mist, press the **WARM MIST** button again. The mist temperature will change to Cool Mist, and the light in the **WARM MIST** button will turn off. **NOTE:** Once warm mist is selected, it will take up to 20 minutes to heat up before the mist becomes warm.

NIGHT LIGHT

Press the **NIGHT LIGHT** (☀) button to turn on the tank light. The light at the bottom of the water tank will turn on, illuminating the tank. Press the **NIGHT LIGHT** (☀) button again to turn the night light off.

TIMER

Press the **TIMER** (⌚) button to cycle through the timer settings. Individual lights will indicate 1, 2, 4, or 8 hour timer selections.

HOW TO USE

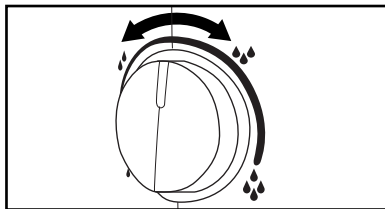
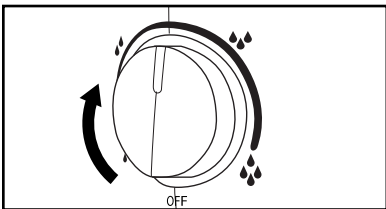
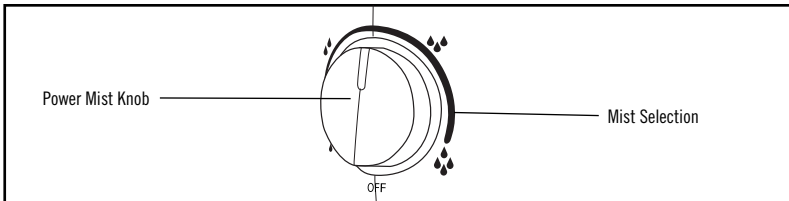

POWER/MIST KNOB

Plug unit into a 120 volt AC electrical outlet. Turn the **POWER/MIST** (☼) knob clockwise to turn the humidifier on.

MIST ADJUSTMENT SETTING

Mist adjusts from **MINIMUM** (☼) mist to **MAXIMUM** (☼☼☼) mist. To increase the mist output, turn the **POWER/MIST** knob clockwise. To decrease mist output, turn the **POWER/MIST** knob counter-clockwise.

ATTENTION: When the water in the tank is almost empty, the humidifying function will power off to indicate to the user to refill the tank.

NOTE: It is normal to have a small amount of water in the base during and after use.

ABOUT WHITE DUST:

Use of high mineral content hard water may cause a white mineral residue to accumulate on surfaces in the room near the humidifier. The mineral residue is commonly called “white dust.” The higher the mineral content (or, the harder your water is), the greater the potential for white dust. The white dust is not caused by a defect in the humidifier. It is caused only by minerals suspended in the water.

HOW AND WHY TO USE DEMINERALIZATION CARTRIDGES:

The HoMedics demineralization cartridge will help reduce the potential for white dust, a deposit of minerals left behind from using hard water in your humidifier.

The cartridge should be replaced every 30 – 40 fillings. The cartridge may need to be replaced more often if you are using very hard water. Replace the cartridge when you notice an increase in white dust build-up. If white dust still forms around the humidifier after a new cartridge has been installed, consider using distilled water. To purchase new demineralization cartridges, model # UHE-HDC4, go back to the retailer (where you purchased your humidifier), or visit (US) www.homedics.com, (CAN) www.homedics.ca

If you live in an area with hard water, or use a water softener, we recommend using distilled water for better results from your humidifier. Never use water softening additives in your humidifier.

INSTALLATION INSTRUCTIONS

1. Remove demineralization cartridge from packaging and let it soak in water for 10 minutes.
2. Remove the tank from humidifier base and turn it over.
3. Unscrew the tank cap by turning the cap counter-clockwise.
4. Fill the tank with water as shown in the How to Fill section of the instructions included with your humidifier.
5. Add the soaked demineralization cartridge into the tank.
6. Replace the tank cap by turning clockwise.
7. Place the tank back on the base.

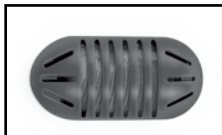

Demineralization Cartridge

CLEANING AND CARE

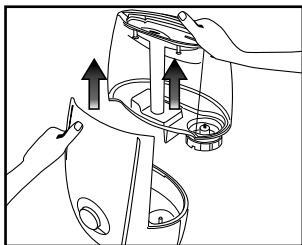

TO CLEAN THE TANK

Remove the water tank from the humidifier base by lifting it from the main unit. Unscrew the tank cap and rinse inside the tank with clean water.

Every Day: Empty, rinse and dry the tank, tank cap and water reservoir before refilling.

Every Week: To remove any scale or build up, use a 50/50 mixture of white vinegar and lukewarm water to clean the inside of the tank.

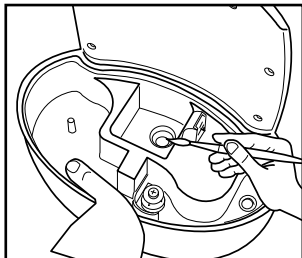

TO CLEAN THE ULTRASONIC MEMBRANE

Every Day: Empty, rinse and dry the ultrasonic membrane and the reservoir before refilling.

Every Week: Pour a 50/50 mixture of white vinegar and water on the surface of the ultrasonic membrane and in the reservoir, then soak for five minutes. Brush clean with a soft-bristle brush (not included) and rinse.

NEVER touch the ultrasonic membrane with your fingers as the natural oils in skin can damage the membrane.

NOTE: Never submerge the base in water or any liquid

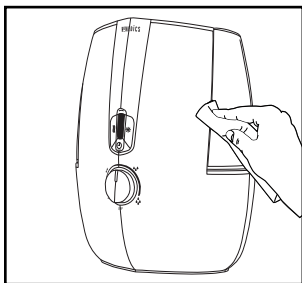

TO CLEAN THE SURFACE

Clean the surface of the unit with a clean damp soft cloth as often as needed.

Before Storing: Clean the Tank, Tank Cap, Reservoir and the Ultrasonic Membrane with a 50/50 mixture of white vinegar and water. Be sure to rinse and let all parts dry completely before storing.

After Storing: Rinse the Tank, Tank Cap, Reservoir and Ultrasonic Membrane with water. Dry completely before filling. Only fill the tank just before operating.

TROUBLESHOOTING

PROBLEM	POSSIBLE CAUSE	SOLUTION
No Power/No Mist from Spout	<ul style="list-style-type: none">• Unit is not plugged in• No power at unit• Low water level	<ul style="list-style-type: none">• Plug unit in• Turn the Power/Mist knob clockwise to turn the power on• Check circuits and fuses or try a different outlet• Refill the tank with water
Peculiar Odor	<ul style="list-style-type: none">• Unit is new• If unit is in use, the odor may be a dirty tank or old tank water	<ul style="list-style-type: none">• Open the water tank cap and keep it in a shady, cool place for 12 hours• Empty the old water, clean the tank and fill with clean water
Excessive Noise	<ul style="list-style-type: none">• Unit is not level• Low water level	<ul style="list-style-type: none">• Place unit on a flat, even surface• Check the water level. Refill the tank if the water is low
White Dust Accumulation	<ul style="list-style-type: none">• Hard water used• Demineralization Cartridge needs replacement	<ul style="list-style-type: none">• Use distilled water and a Demineralization Cartridge• Replace Demineralization Cartridge

FCC STATEMENT

NOTE: This product has been tested and complies with the requirements for Federal Communication Commission, Part 18. Although this product is tested and complies with FCC, it may interfere with other devices. If this product is found to interfere with another device, separate the other device and this product. Conduct only the user maintenance found in this instruction manual. Other maintenance and servicing may cause harmful interference and can void the required FCC compliance.

Caution: All servicing of this humidifier must be performed by authorized HoMedics service personnel only.



LEADERS IN HOME ENVIRONMENT™

ONE YEAR LIMITED WARRANTY

HoMedics sells its products with the intent that they are free of defects in manufacture and workmanship for a period of one year from the date of original purchase, except as noted below. HoMedics warrants that its products will be free of defects in material and workmanship under normal use and service. This warranty extends only to consumers and does not extend to Retailers.

To obtain warranty service on your HoMedics product, contact a consumer relations representative for assistance. Please make sure to have the model number of the product available.

HoMedics does not authorize anyone, including, but not limited to, Retailers, the subsequent consumer purchaser of the product from a Retailer or remote purchasers, to obligate HoMedics in any way beyond the terms set forth herein. This warranty does not cover damage caused by misuse or abuse; accident; the attachment of any unauthorized accessory; alteration to the product; improper installation; unauthorized repairs or modifications; improper use of electrical/power supply; loss of power; dropped product; malfunction or damage of an operating part from failure to provide manufacturer's recommended maintenance; transportation damage; theft; neglect; vandalism; or environmental conditions; loss of use during the period the product is at a repair facility or otherwise awaiting parts or repair; or any other conditions whatsoever that are beyond the control of HoMedics

This warranty is effective only if the product is purchased and operated in the country in which the product is purchased. A product that requires modifications or adoption to enable it to operate in any other country than the country for which it was designed, manufactured, approved and/or authorized, or repair of products damaged by these modifications is not covered under this warranty.

THE WARRANTY PROVIDED HEREIN SHALL BE THE SOLE AND EXCLUSIVE WARRANTY. THERE SHALL BE NO OTHER WARRANTIES EXPRESS OR IMPLIED INCLUDING ANY IMPLIED WARRANTY OF MERCHANTABILITY OR FITNESS OR ANY OTHER OBLIGATION ON THE PART OF THE COMPANY WITH RESPECT TO PRODUCTS COVERED BY THIS WARRANTY. HOMEDICS SHALL HAVE NO LIABILITY FOR ANY INCIDENTAL, CONSEQUENTIAL OR SPECIAL DAMAGES. IN NO EVENT SHALL THIS WARRANTY REQUIRE MORE THAN THE REPAIR OR REPLACEMENT OF ANY PART OR PARTS WHICH ARE FOUND TO BE DEFECTIVE WITHIN THE EFFECTIVE PERIOD OF THE WARRANTY. NO REFUNDS WILL BE GIVEN. IF REPLACEMENT PARTS FOR DEFECTIVE MATERIALS ARE NOT AVAILABLE, HOMEDICS RESERVES THE RIGHT TO MAKE PRODUCT SUBSTITUTIONS IN LIEU OF REPAIR OR REPLACEMENT.

This warranty does not extend to the purchase of opened, used, repaired, repackaged and/or resealed products, including but not limited to sale of such products on Internet auction sites and/or sales of such products by surplus or bulk resellers. Any and all warranties or guarantees shall immediately cease and terminate as to any products or parts thereof which are repaired, replaced, altered, or modified, without the prior express and written consent of HoMedics.

This warranty provides you with specific legal rights. You may have additional rights which may vary from state to state and country to country. Because of individual state and country regulations, some of the above limitations and exclusions may not apply to you.

For more information regarding our product line in the USA, please visit: www.homedics.com. For Canada, please visit: www.homedics.ca.

FOR SERVICE IN THE USA:

Email: cservice@homedics.com

Monday-Friday 8:30am-7:00pm EST

1.800.466.3342

FOR SERVICE IN CANADA:

Email: cservice@homedicsgroup.ca

Monday-Friday 8:30am-5:00pm EST

1.888.225.7378

©2014-2017 HoMedics, LLC. All Rights Reserved. HoMedics is a registered trademark of HoMedics, LLC.
Total Comfort and Leaders in Home Environment are trademarks of HoMedics, LLC. Made in China.
IB-UHEWM15C
Made In China

HOMEDICS®

LEADERS IN HOME ENVIRONMENT™



NOUS VOUS
REMERCIONS
DE PRENDRE LE TEMPS
D'ENREGISTRER VOTRE
PRODUIT À L'ADRESSE :

www.homedics.com/register

Votre contribution précieuse
concernant ce produit nous
aidera à créer les produits
que vous désirez.

TOTALCOMFORT™ HUMIDIFIERPLUS

MODE D'EMPLOI ET INFORMATIONS SUR LA GARANTIE

GARANTIE LIMITÉE D'UN AN

UHE-WM15

INSTRUCTIONS DE SÉCURITÉ IMPORTANTES :

LORS DE L'UTILISATION DE PRODUITS ÉLECTRIQUES, PARTICULIÈREMENT LORSQUE DES ENFANTS SONT PRÉSENTS, DES MESURES DE SÉCURITÉ DE BASE DOIVENT TOUJOURS ÊTRE SUIVIES, DONT LES SUIVANTES :

LIRE TOUTES LES INSTRUCTIONS AVANT L'UTILISATION

DANGER – POUR RÉDUIRE LE RISQUE DE CHOC ÉLECTRIQUE :

- Toujours placer l'humidificateur sur une surface stable et plane. Il est recommandé de placer une protection ou une base imperméable sous l'humidificateur. Ne jamais placer l'humidificateur sur un tapis, de la moquette ou un revêtement de sol qui pourraient être endommagés suite à une exposition à de l'eau ou de l'humidité.
- Toujours débrancher l'appareil de la prise électrique immédiatement après l'utilisation et avant de le nettoyer.
- NE PAS toucher un appareil qui est tombé dans l'eau. Le débrancher immédiatement.
- NE PAS placer ou ranger l'appareil à un endroit d'où il pourrait chuter ou tomber dans un évier ou une baignoire.
- NE PAS placer ou immerger l'appareil dans de l'eau ou un autre liquide.

AVERTISSEMENT – POUR RÉDUIRE LE RISQUE DE BRÛLURES, D'ÉLECTROCUTION, D'INCENDIE OU DE BLESSURES :

- Cet appareil ne doit être utilisé qu'aux fins décrites dans ce manuel. Ne pas utiliser d'accessoires non recommandés par HoMedics, en particulier tout accessoire non fourni avec cet appareil.
- NE JAMAIS laisser tomber ou insérer d'objet dans une ouverture de l'appareil.
- NE PAS utiliser dans des endroits où des aérosols (spray ou pulvérisateurs) sont utilisés, ou dans des endroits où de l'oxygène est administré.
- NE JAMAIS faire fonctionner l'appareil si le cordon ou la fiche sont endommagés, s'il ne fonctionne pas correctement, s'il est tombé ou a été endommagé, ou s'il est tombé dans l'eau. Retourner l'appareil à un centre de réparation HoMedics pour qu'il soit examiné et réparé.
- Toujours débrancher l'appareil avant de le remplir ou de le déplacer.
- S'assurer d'avoir les mains sèches avant d'actionner les commandes ou de débrancher l'appareil.
- Toujours tenir le réservoir d'eau fermement à deux mains lorsqu'il est plein.
- NE PAS transporter l'appareil par le cordon d'alimentation ni utiliser le cordon d'alimentation comme une poignée.
- Pour débrancher l'appareil, mettre toutes les commandes sur la position « Arrêt », puis retirer la fiche de la prise électrique.
- NE PAS utiliser à l'extérieur. Réservé à une utilisation en intérieur.
- **Attention : Toute réparation de cet humidificateur d'air doit être réalisée exclusivement par le personnel de réparation HoMedics autorisé.**

CONSERVER CES INSTRUCTIONS

ATTENTION - PRIÈRE DE LIRE ATTENTIVEMENT TOUTES LES INSTRUCTIONS AVANT L'UTILISATION.

- Ce produit est réservé à un usage résidentiel.
- Toujours garder le cordon à l'écart des sources de température élevée et des flammes.
- Effectuer régulièrement l'entretien de la membrane à ultrasons.
- Ne jamais utiliser de détergent pour nettoyer la membrane à ultrasons.
- Ne jamais nettoyer la membrane à ultrasons en la grattant avec un objet dur.
- Arrêter d'utiliser l'appareil en cas d'odeur ou de bruit inhabituels.
- Ne jamais faire fonctionner l'appareil lorsque le réservoir est vide.
- N'utiliser que de l'eau dans le réservoir.
- Ne jamais ajouter quoi que ce soit dans l'eau.
- Garder cet appareil hors de portée des enfants. Ne pas laisser les enfants utiliser cet appareil sans surveillance.

CARACTÉRISTIQUES ET SPÉCIFICATIONS UNIQUES

TECHNOLOGIE ULTRASONIQUE

Cet humidificateur utilise la technologie ultrasonique haute fréquence pour convertir l'eau en 1 à 5 millions de super particules qui sont dispersées uniformément dans l'air.

FONCTIONNALITÉ DE BRUME CHAUDE ET FROIDE

Choisir soit la brume chaude, soit la brume froide, selon la préférence.

VEILLEUSE

Une veilleuse est incluse pour votre confort durant la nuit.

MINUTERIE INTÉGRÉE

Minuterie programmable jusqu'à 8 heures

ARRÊT AUTOMATIQUE POUR LA PROTECTION DE L'APPAREIL

Lorsque le réservoir est vide, l'appareil s'arrête automatiquement.

CONTENANCE

5,29 litres - 1,4 gallon

DURÉE DE FONCTIONNEMENT : JUSQU'À 65 HEURES

La durée de fonctionnement indiquée est valable pour une utilisation avec de l'eau fraîche et un réglage de brume situé entre bas et moyen. La durée de fonctionnement peut varier en fonction de l'humidité ambiante naturellement présente, de la température de l'eau utilisée et du réglage de brume sélectionné.

HUMIDIFICATEUR BRUME CHAUDE ET FROIDE TOTAL COMFORT™

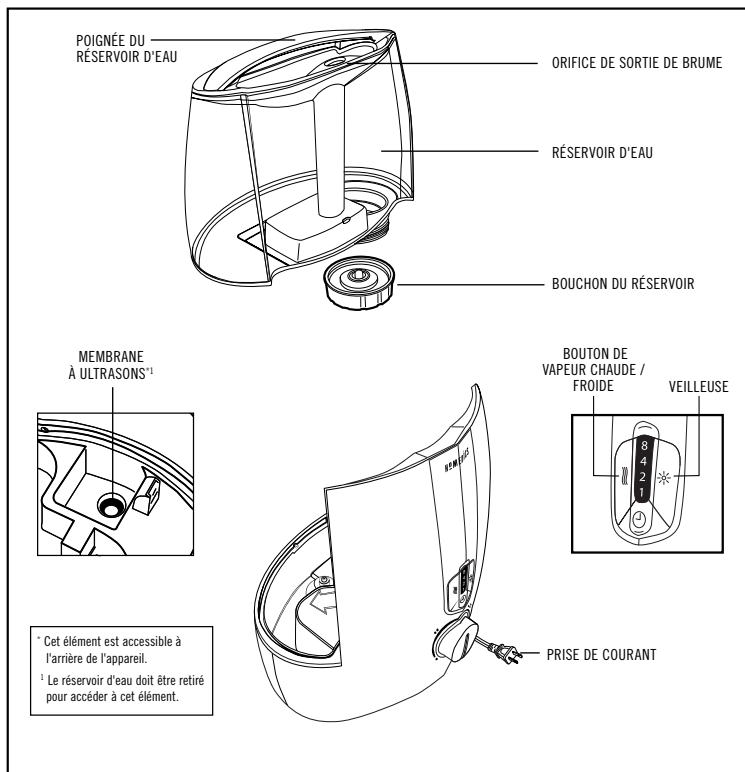

ATTENTION : Cet appareil est muni d'une fiche polarisée (une lame est plus large que l'autre). Pour réduire le risque de choc électrique, cette fiche ne peut être insérée que d'une seule manière dans une prise polarisée. Si la fiche n'entre pas complètement dans la prise, retournez-la. Si elle ne rentre toujours pas, contacter un électricien qualifié.

NE PAS tenter de contourner cette caractéristique de sécurité. Cela pourrait causer un risque de choc électrique.

REPLISSAGE

ATTENTION : Avant de remplir l'appareil d'eau, le mettre hors tension et le débrancher de la prise.

REMARQUE : Toujours utiliser les deux mains pour transporter le réservoir d'eau.

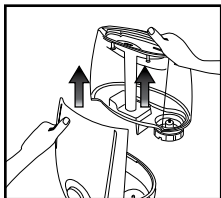

1. Saisir la poignée du réservoir et soulever le réservoir du socle de l'humidificateur.

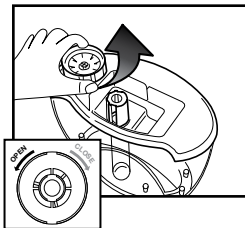

2. Retourner le réservoir et retirer le bouchon du réservoir en le tournant dans le sens antihoraire.

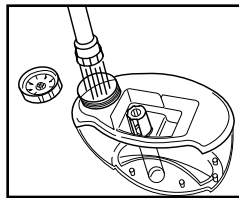

3. Remplir le réservoir avec de l'eau propre et fraîche (pas trop froide). Il est recommandé d'utiliser de l'eau distillée dans les régions où l'eau est dure.
Ne jamais ajouter d'huiles essentielles dans le réservoir d'eau. Même quelques gouttes à peine pourraient endommager l'humidificateur.

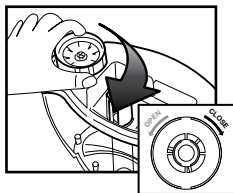

4. Replacer le bouchon du réservoir en le tournant à la main dans le sens horaire.

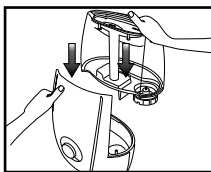

5. Replacer le réservoir sur le socle de l'appareil. S'assurer que le réservoir est bien installé.

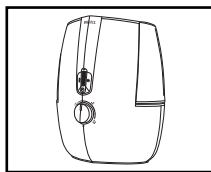

6. L'humidificateur est prêt à l'emploi.

UTILISATION

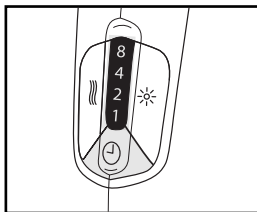
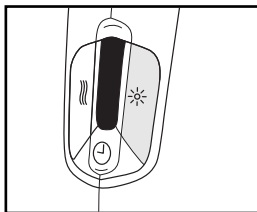
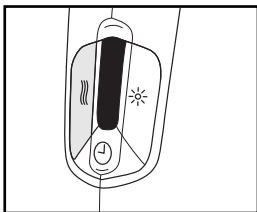
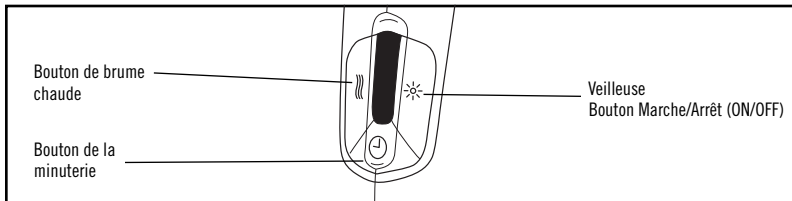

RÉGLAGE DE TEMPÉRATURE DE LA BRUME

Lorsque l'humidificateur est en marche, il fonctionne sur le réglage par défaut, qui est brume froide. Pour passer de brume froide à brume chaude, appuyer sur le bouton **BRUME CHAUDE**. La température de la brume passe à brume chaude, et le bouton **BRUME CHAUDE** s'illumine en rouge. Pour revenir à brume froide, appuyer une fois de plus sur le bouton **BRUME CHAUDE**. La température de la brume passe à brume froide, et le bouton **BRUME CHAUDE** s'éteint. **REMARQUE** : Lorsque brume chaude est sélectionnée, il faut 20 minutes pour que la brume devienne chaude.

VEILLEUSE

Appuyer sur le bouton **VEILLEUSE** (☀) pour allumer l'éclairage du réservoir. La lumière au fond du réservoir d'eau s'allume pour éclairer le réservoir. Appuyer une fois de plus sur le bouton **VEILLEUSE** (☀) pour éteindre la veilleuse.

MINUTERIE

Appuyer sur le bouton **MINUTERIE** (⌚) pour faire défiler les réglages de la minuterie. Les voyants individuels indiquent une durée de fonctionnement de la minuterie de 1, 2, 4 ou 8 heures.

UTILISATION

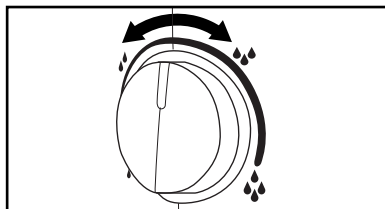
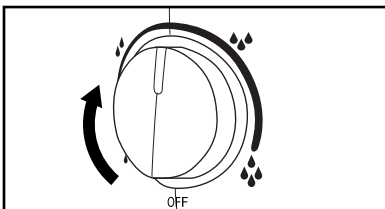
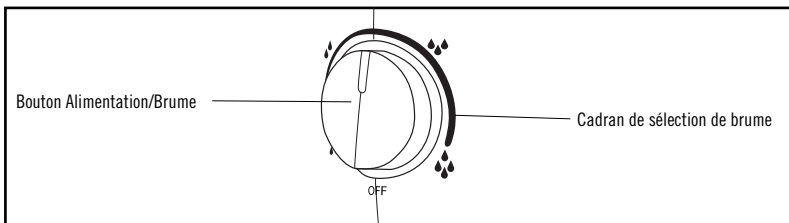

BOUTON ALIMENTATION/BRUME

Brancher l'appareil dans une prise électrique de 120 VCA. Tourner le bouton **ALIMENTATION/BRUME** (☼) dans le sens horaire pour mettre l'humidificateur en marche.

RÉGLAGE DE LA BRUME

Le niveau de brume peut être réglé de **MINIMUM** (●) à **MAXIMUM** (☼). Pour augmenter la diffusion de brume, tourner le bouton **ALIMENTATION/BRUME** dans le sens horaire. Pour réduire la diffusion de brume, tourner le bouton **ALIMENTATION/BRUME** dans le sens antihoraire.

ATTENTION : Quand le réservoir est presque vide, la fonctionnalité d'humidification s'éteint pour indiquer à l'utilisateur de rajouter de l'eau.

REMARQUE : Il est normal de trouver une petite quantité d'eau dans le socle pendant et après l'utilisation.

À PROPOS DE LA POUSSIÈRE BLANCHE :

L'utilisation d'une eau dure à teneur élevée en minéraux peut causer l'accumulation de résidus blancs sur les surfaces de la pièce situées à proximité de l'humidificateur. Les résidus minéraux sont généralement appelés « poussière blanche ». Plus la teneur en minéraux est élevée (ou plus l'eau est dure), plus il peut y avoir de poussière blanche. La poussière blanche n'est pas causée par un défaut de l'humidificateur. Elle est uniquement causée par les minéraux en suspension dans l'eau.

UTILISATION DE CARTOUCHES DE DÉMINÉRALISATION :

Les cartouches de déminéralisation HoMedics contribuent à réduire le risque de poussière blanche, qui est constituée des minéraux présents dans l'eau dure utilisée dans l'humidificateur.

La cartouche doit être remplacée tous les 30 à 40 remplissages. Elle peut nécessiter d'être remplacée plus souvent si de l'eau très dure est utilisée. Remplacer la cartouche lorsque l'accumulation de poussière blanche augmente. Si de la poussière blanche se forme encore autour de l'humidificateur après qu'une nouvelle cartouche a été installée, envisager d'utiliser de l'eau distillée. Pour acheter de nouvelles cartouches de déminéralisation (réf. UHE-HDC4), visiter le détaillant (où l'humidificateur a été acheté) ou visiter www.homedics.com aux États-Unis ou www.homedics.ca au Canada.

Dans les régions où l'eau est dure ou si un adoucisseur d'eau est utilisé, nous recommandons d'utiliser de l'eau distillée pour obtenir une meilleure performance de l'humidificateur. Ne jamais utiliser de produits adoucissants dans l'humidificateur.

INSTRUCTIONS D'INSTALLATION

1. Retirer la cartouche de déminéralisation de l'emballage et la faire tremper pendant 10 minutes.
2. Retirer le réservoir du socle de l'humidificateur et le retourner.
3. Dévisser le bouchon du réservoir en le tournant dans le sens antihoraire.
4. Remplir le réservoir d'eau, comme indiqué dans la section Remplissage du mode d'emploi fourni avec l'humidificateur.
5. Ajouter la cartouche de déminéralisation trempée dans le réservoir.
6. Replacer le bouchon du réservoir en le tournant dans le sens horaire.
7. Replacer le réservoir sur le socle.

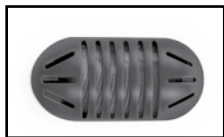

Cartouche de déminéralisation

NETTOYAGE ET ENTRETIEN

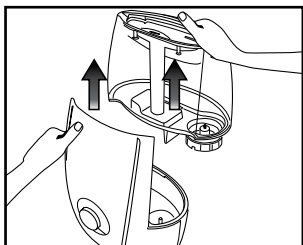

NETTOYAGE DU RÉSERVOIR

Retirer le réservoir d'eau de l'humidificateur en le soulevant.
Dévisser le bouchon du réservoir et rincer l'intérieur du réservoir avec de l'eau propre.

Tous les jours : Vider, rincer et sécher le réservoir et le bouchon du réservoir avant chaque remplissage.

Chaque semaine : Pour enlever le tartre et les dépôts, utiliser un mélange 50/50 de vinaigre blanc et d'eau tiède pour nettoyer l'intérieur du réservoir.

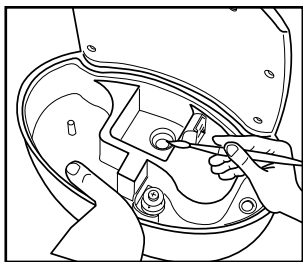

NETTOYAGE DE LA MEMBRANE À ULTRASONS

Tous les jours : Vider, rincer et sécher la membrane à ultrasons et le réservoir avant le remplissage.

Chaque semaine : Verser un mélange 50/50 de vinaigre blanc et d'eau sur la surface de la membrane à ultrasons et dans le réservoir, et laisser tremper pendant cinq minutes. Nettoyer avec une brosse à poils doux (non incluse) et rincer.

NE JAMAIS toucher la membrane à ultrasons avec les doigts, car les huiles naturelles de la peau pourraient l'endommager.

REMARQUE : Ne jamais immerger le socle dans l'eau ou tout autre liquide.

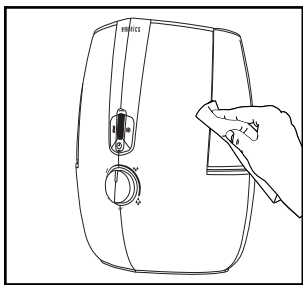

NETTOYAGE DE LA SURFACE

Nettoyer la surface de l'appareil avec un chiffon doux propre et humide aussi souvent que nécessaire.

Avant de ranger l'appareil : Nettoyer le réservoir, le bouchon du réservoir et la membrane à ultrasons avec un mélange 50/50 de vinaigre blanc et d'eau. Veiller à rincer et laisser sécher complètement toutes les pièces avant de ranger l'appareil.

Avant de remettre l'appareil en service : Rincer le bouchon, le réservoir et la membrane à ultrasons avec de l'eau. Sécher complètement avant de remplir. Remplir le réservoir juste avant l'utilisation.

DÉPANNAGE

PROBLÈME	POSSIBLE CAUSE	SOLUTION
Pas d'alimentation/Aucune brume ne sort de l'orifice	<ul style="list-style-type: none">• L'appareil n'est pas branché• L'appareil n'est pas alimenté• Niveau d'eau bas	<ul style="list-style-type: none">• Brancher l'unité• Tourner le bouton Alimentation/Brume dans le sens horaire pour mettre l'appareil en marche• Contrôler les circuits et les fusibles ou essayer une autre prise• Remplir le réservoir d'eau
Odeur inhabituelle	<ul style="list-style-type: none">• L'appareil est neuf• Si l'appareil est en cours d'utilisation, l'odeur peut provenir d'un réservoir sale ou contenant de l'eau stagnante	<ul style="list-style-type: none">• Enlever le bouchon du réservoir et placer le réservoir dans un endroit frais et ombragé pendant 12 heures• Vider le réservoir, le nettoyer et le remplir d'eau propre
Bruit excessif	<ul style="list-style-type: none">• L'appareil n'est pas à niveau (horizontal)• Niveau d'eau bas	<ul style="list-style-type: none">• Placer l'appareil sur une surface plane et stable• Vérifier le niveau d'eau. Remplir le réservoir si le niveau d'eau est bas
Accumulation de poussière blanche	<ul style="list-style-type: none">• De l'eau dure est utilisée• La cartouche de déminéralisation doit être remplacée	<ul style="list-style-type: none">• Utiliser de l'eau distillée et une cartouche de déminéralisation• Remplacer la cartouche de déminéralisation

DÉCLARATION DE LA FCC

REMARQUE : Ce produit a été testé et satisfait aux exigences de la Partie 18 de la FCC. Bien que ce produit ait été testé et soit conforme aux normes de la FCC, il peut interférer avec d'autres appareils. Si ce produit interfère avec un autre appareil, les séparer. N'effectuer que l'entretien réservé à l'utilisateur indiqué dans ce mode d'emploi. Toute autre procédure de maintenance et d'entretien peut causer des interférences nuisibles et annuler la conformité au règlement de la FCC.

Attention : Toute réparation de cet humidificateur d'air doit être réalisée exclusivement par le personnel de réparation HoMedics autorisé.

GARANTIE LIMITEE D'UN AN

HoMedics vend ses produits avec l'intention qu'ils soient exempts de défauts de matériaux et de fabrication pour une période d'un an à compter de la date d'achat originale, sauf comme indiqué ci-dessous. HoMedics garantit que ses produits seront exempts de défauts de matériaux et de fabrication dans des conditions normales d'utilisation et d'entretien. Cette garantie ne s'applique qu'aux consommateurs et ne s'étend pas aux détaillants.

Pour obtenir un service de garantie sur le produit HoMedics, appeler un représentant du service à la clientèle pour obtenir de l'aide. Prière d'avoir le numéro de modèle du produit à disposition.

HoMedics n'autorise personne, y compris notamment les détaillants, les acheteurs/consommateurs subséquents ni les acheteurs à distance, à obliger HoMedics de quelque façon que ce soit autrement que conformément aux dispositions des présentes. Cette garantie ne couvre pas les dommages causés par une mauvaise utilisation ou un abus, un accident, l'utilisation d'un accessoire non autorisé quelconque, une modification du produit, une installation incorrecte, des réparations ou des modifications non autorisées, une utilisation incorrecte de l'électricité et de l'alimentation électrique, une perte de puissance, une chute du produit, le dysfonctionnement ou l'endommagement d'une pièce dû au non-respect des consignes d'entretien du fabricant, les dommages se produisant durant le transport, le vol, la négligence, le vandalisme, les conditions environnementales, la perte de l'usage au cours de la période durant laquelle le produit est dans un établissement de réparation ou en attente de pièces ou d'une réparation, ni toute autre condition hors du contrôle de HoMedics.

Cette garantie n'est valide que si le produit est acheté et utilisé dans le pays où il a été acheté. Un produit qui exige des modifications ou des adaptations pour lui permettre de fonctionner dans tout pays autre que le pays pour lequel il a été conçu, fabriqué, approuvé et/ou autorisé, ou la réparation de produits endommagés par ces modifications, ne sont pas couverts par cette garantie.

LA GARANTIE FOURNIE PAR LES PRÉSENTES CONSTITUE LA GARANTIE UNIQUE ET EXCLUSIVE. IL N'EXISTE AUCUNE AUTRE GARANTIE EXPRESSE OU TACITE, Y COMPRIS AUCUNE GARANTIE IMPLICITE DE QUALITÉ MARCHANDE OU D'ADAPTATION À UN USAGE PARTICULIER, NI AUCUNE AUTRE OBLIGATION DE LA PART DE LA SOCIÉTÉ À L'ÉGARD DES PRODUITS COUVERTS PAR CETTE GARANTIE. HOMEDICS NE SERA PAS RESPONSABLE DES DOMMAGES ACCESSOIRES, INDIRECTS OU SPÉCIAUX. EN AUCUN CAS CETTE GARANTIE NE REQUERRA PLUS QUE LA RÉPARATION OU LE REMPLACEMENT DE TOUTE PIÈCE AVÉRÉE DÉFECTUEUSE DANS LA PÉRIODE D'EFFET DE LA GARANTIE. AUCUN REMBOURSEMENT NE SERA ACCORDÉ. SI DES PIÈCES DE RECHANGE NE SONT PAS DISPONIBLES POUR L'ÉQUIPEMENT DÉFECTUEUX, HOMEDICS SE RÉSERVE LE DROIT DE SUBSTITUER LE PRODUIT AU LIEU DE LA RÉPARATION OU DE LE REMPLACER.

Cette garantie ne s'étend pas à l'achat de produits ouverts, usagés, réparés, reconditionnés et/ou réemballés, y compris notamment à la vente de ces produits sur les sites Web de ventes aux enchères et/ou par l'intermédiaire de revendeurs de produits en gros ou excédentaires. Toute garantie concernant tout produit ou toute partie de produit réparé(e), remplacé(e), altéré(e) ou modifié(e) sans le consentement écrit préalable exprès de HoMedics doit immédiatement cesser et prendre fin.

Cette garantie confère des droits juridiques spécifiques. D'autres droits qui varient d'un État à l'autre ou d'un pays à l'autre peuvent s'appliquer. En raison de la réglementation de chaque État ou pays, certaines limitations et exclusions ci-dessus peuvent ne pas s'appliquer.

Pour plus d'informations concernant notre gamme de produits aux États-Unis, prière de visiter www.homedics.com. Pour le Canada, prière de visiter www.homedics.ca.

COORDONNEES DU SERVICE APRES-VENTE AUX ÉTATS UNIS :

E-mail: cservice@homedics.com

Du lundi au vendredi de 8 h 30 à 19 h
(heure normale de l'Est)

1.800.466.3342

COORDONNEES DU SERVICE APRES-VENTE AU CANADA :

E-mail: cservice@homedicsgroup.ca

Du lundi au vendredi de 8 h 30 à 17 h
(heure normale de l'Est)

1.888.225.7378

HOMEDICS®

LEADERS IN HOME ENVIRONMENT™



**POR FAVOR,
TÓMESE UN
MOMENTO AHORA**

REGISTRE SU PRODUCTO EN:

www.homedics.com/register

Su valiosa opinión con respecto a
este producto nos ayudará a crear
los productos que usted quiera,
en el futuro.

TOTALCOMFORT™ HUMIDIFIERPLUS

MANUAL DE INSTRUCCIONES E INFORMACIÓN
SOBRE LA GARANTÍA

GARANTÍA LIMITADA DE UN AÑO

UHE-WM15

PRECAUCIONES IMPORTANTES

AL USAR PRODUCTOS ELÉCTRICOS, ESPECIALMENTE CUANDO HAY NIÑOS PRESENTES, SE DEBEN SEGUIR SIEMPRE PRECAUCIONES BÁSICAS DE SEGURIDAD, INCLUIDAS LAS SIGUIENTES:

LEA TODAS LAS INSTRUCCIONES ANTES DE USARLO

PELIGRO – PARA REDUCIR EL RIESGO DE DESCARGA ELÉCTRICA:

- Ponga siempre el humidificador en una superficie firme y plana. Se recomienda poner una estera o una almohadilla resistente al agua debajo del humidificador. Nunca lo coloque sobre un tapete o una alfombra, o sobre un piso terminado que pueda ser dañado por la exposición al agua o a la humedad.
- Siempre desenchufe la unidad del tomacorriente inmediatamente después de utilizarla, y antes de limpiarla.
- NO intente agarrar una unidad que haya caído en el agua. Desenchúfela inmediatamente.
- NO la ponga ni la guarde en donde pueda caerse o ser empujada a una bañera o a un lavabo.
- NO la ponga ni la deje caer en agua o en otros líquidos.

ADVERTENCIA – PARA REDUCIR EL RIESGO DE QUEMADURAS, DESCARGA ELÉCTRICA, O LESIONES PERSONALES:

- Utilice esta unidad sólo para el uso previsto que se describe en este manual. No utilice accesorios no recomendados por HoMedics; en especial accesorios no provistos con esta unidad.
- NUNCA deje caer ni inserte ningún objeto en ninguna abertura.
- NO lo opere en dónde se estén utilizando productos en aerosol (spray), o en donde se esté administrando oxígeno.
- NUNCA opere el aparato si el enchufe o el cable están dañados, si no está funcionando correctamente, si se ha caído o dañado, o si se cayó al agua. Devuelva el aparato a un Centro de Servicio de HoMedics para su revisión y reparación.
- Siempre desenchufe la unidad al llenarla o al moverla.
- Asegúrese de tener secas las manos cuando maneje los controles, o al quitar el enchufe.
- Siempre sostenga firmemente el humidificador con ambas manos cuando transporte el tanque lleno de agua.
- NO traslade la unidad jalándola del cable de alimentación ni utilice el cable de alimentación como asa.
- Para desconectarla, ponga todos los controles en la posición de apagado “off”, y a continuación, quite el enchufe del tomacorriente.
- NO la utilice en exteriores. Para uso en interiores únicamente.
- **Precaución: Todo el mantenimiento a este humidificador debe ser realizado únicamente por personal de servicio autorizado por HoMedics.**

GUARDE ESTAS INSTRUCCIONES

PRECAUCIÓN – LEA CUIDADOSAMENTE TODAS LAS INSTRUCCIONES ANTES DE UTILIZARLO.

- Este producto es únicamente para uso en el hogar.
- Siempre mantenga el cable alejado de las altas temperaturas y del fuego.
- Lleve a cabo el mantenimiento regular de la membrana ultrasónica.
- Nunca use detergente para limpiar la membrana ultrasónica.
- Nunca limpie la membrana ultrasónica raspándola con un objeto duro.
- Deje de usar esta unidad si hay un ruido o un olor extraño.
- Nunca la opere sin agua en el tanque.
- Utilice únicamente agua en el tanque.
- Nunca utilice ningún aditivo en el agua.
- Mantenga esta unidad fuera del alcance de los niños. No permita que los niños utilicen esta unidad sin supervisión.

CARACTERÍSTICAS Y ESPECIFICACIONES ÚNICAS

TECNOLOGÍA ULTRASÓNICA

Este humidificador utiliza tecnología ultrasónica de alta frecuencia para convertir el agua en 1-5 millones de súper partículas que se dispersan en el aire uniformemente.

FUNCIÓN DE NIEBLA CÁLIDA Y FRÍA

Elija entre cálida y fría para una cómoda niebla personalizada.

LUZ NOCTURNA

Para su conveniencia incluye una útil función de luz nocturna.

TEMPORIZADOR INTEGRADO

Temporizador programable, hasta 8 horas.

PROTECCIÓN DE APAGADO AUTOMÁTICO

Cuando el tanque esté vacío, la unidad se apagará automáticamente.

CAPACIDAD

5.29 litros - 1.4 galones

TIEMPO DE FUNCIONAMIENTO: HASTA 65 HORAS

El tiempo de funcionamiento se calcula en base al uso de agua fría y al ajuste del nivel de niebla entre las posiciones de baja y media. En función del nivel de humedad natural de su hogar, la temperatura del agua que use y el nivel de niebla que elija, puede experimentar tiempos de funcionamiento más largos o más cortos.

HUMIDIFICADOR TOTAL COMFORT™ MÁS NIEBLA CÁLIDA Y FRÍA

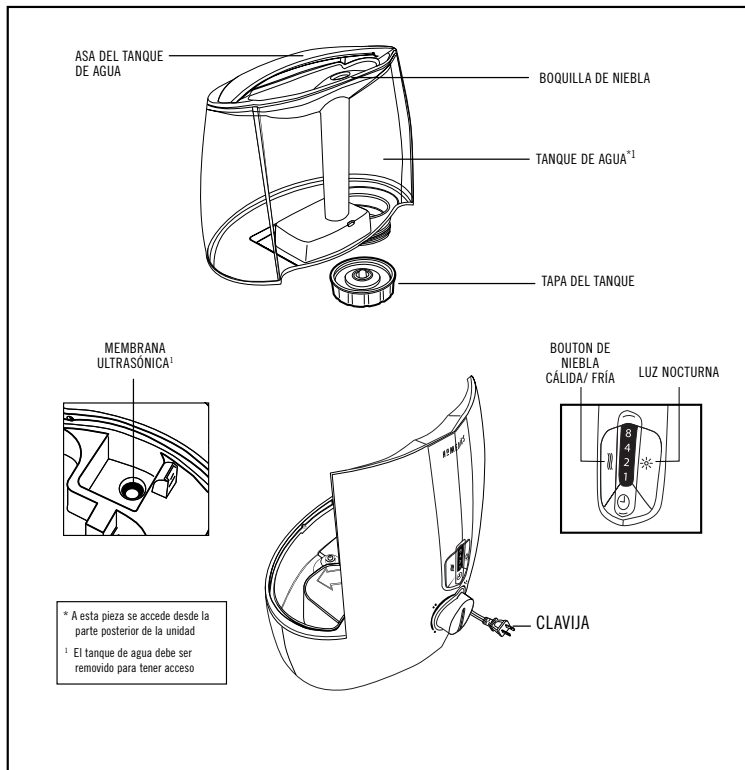

PRECAUCIÓN: Este aparato tiene una clavija polarizada (una pata es más ancha que la otra). Para reducir el riesgo de choque eléctrico, este enchufe está diseñado para encajar sólo en un tomacorriente polarizado. En caso de que el enchufe no encaje del todo en el tomacorriente, invertir la posición del enchufe. Si aún así no encaja, llame a un electricista calificado.

NO intente modificar esta medida de seguridad. Si lo hace, podría tener como consecuencia un riesgo de descarga eléctrica.

CÓMO LLENARLA:

PRECAUCIÓN: Antes de llenar la unidad con agua, apague la unidad y desenchúfela del tomacorriente.

NOTA: Utilice siempre dos manos para transportar el tanque de agua.

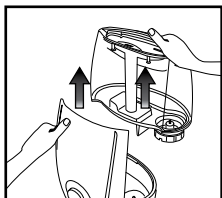

1. Tome el asa del tanque y levántelo de la base del humidificador.

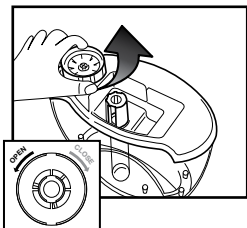

2. Ponga el tanque boca abajo - quite la tapa del tanque girándola en sentido contrario a las manecillas del reloj.

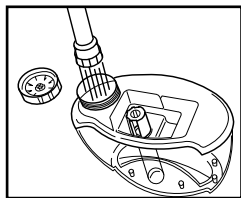

3. Llene el tanque de agua con agua limpia y templada (no fría). Recomendamos el uso de agua destilada si vive en una zona con agua dura. **Nunca añada aceites esenciales en el tanque de agua. Incluso unas cuantas gotas dañarán el humidificador.**

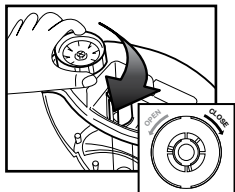

4. Vuelva a colocar el tapón del tanque girando en sentido de las manecillas del reloj hasta que quede apretado.

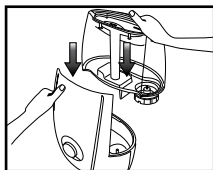

5. Instale de nuevo el tanque en la base de la unidad. Asegúrese de que el tanque esté firmemente acomodado.

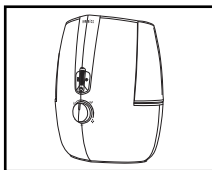

6. Su humidificador está listo para usarse.

CÓMO UTILIZARLO

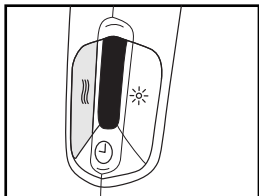
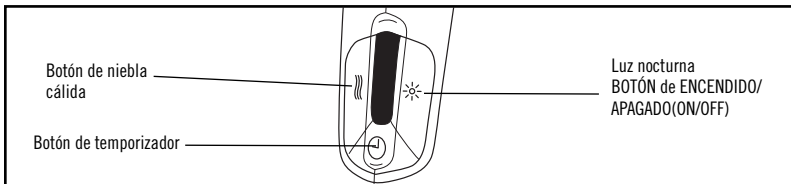

AJUSTE DE LA TEMPERATURA DE LA NIEBLA

Cuando el humidificador se enciende, funcionará en el ajuste predeterminado, Niebla fría. Para cambiar la temperatura de la niebla de niebla fría a niebla cálida, presione el botón **NIEBLA CÁLIDA (WARM MIST)**. La temperatura de la niebla cambiará a niebla cálida y el botón **NIEBLA CÁLIDA (WARM MIST)** se encenderá en color rojo. Para cambiar la temperatura de la niebla nuevamente a niebla fría, presione nuevamente el botón **NIEBLA CÁLIDA (WARM MIST)**. La temperatura de la niebla cambiará a niebla fría y la luz en el botón **NIEBLA CÁLIDA (WARM MIST)** se apagará. **NOTA:** Una vez que se haya seleccionado niebla cálida, se requerirá un calentamiento de hasta 20 minutos para que la niebla se caliente.

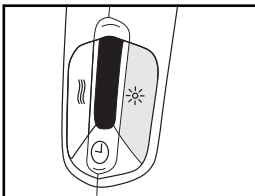

LUZ NOCTURNA

Presione el botón LUZ NOCTURNA (☀) para encender la luz del tanque. La luz en la parte inferior del tanque de agua se encenderá, iluminando el tanque. Vuelva a presionar el botón LUZ NOCTURNA (☀) para apagar la luz nocturna.

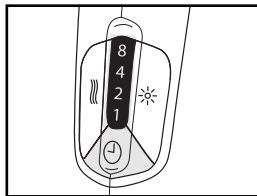

TEMPORIZADOR

Presione el botón **TEMPORIZADOR (⌚)** para pasar a través de los ajustes del temporizador. Las luces individuales indicarán la selección del temporizador de 1, 2, 4 u 8 horas.

CÓMO UTILIZARLO

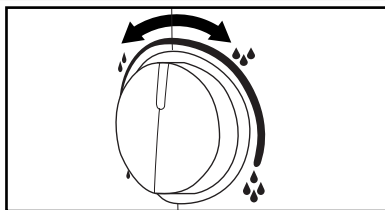
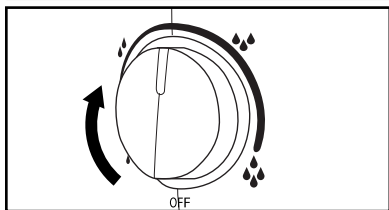
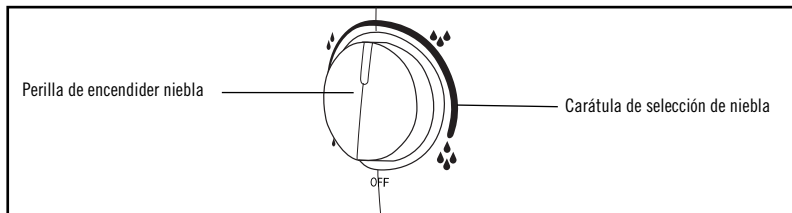

PERILLA DE ENCENDIDO/NIEBLA

Enchufe la unidad a un tomacorriente de CA de 120 voltios. Gire la perilla **ENCENDER/NIEBLA** (POWER/MIST) (☼) en sentido de las manecillas del reloj para encender el humidificador.

AJUSTE DE LA NIEBLA

La niebla se ajusta desde niebla **MÍNIMA** (☼) hasta niebla **MÁXIMA** (☼☼☼). Para aumentar la salida de niebla, gire la perilla **ENCENDER/NIEBLA** en el sentido de las manecillas del reloj. Para disminuir la salida de niebla, gire la perilla **ENCENDER/NIEBLA** en sentido contrario a las manecillas del reloj.

ATENCIÓN: Cuando el agua del tanque está casi agotada, la función de humidificación se apagará para indicar al usuario que rellene el tanque.

NOTA: Es normal que tenga una pequeña cantidad de agua en la base durante y después de usarlo.

ACERCA DEL POLVO BLANCO:

El uso de agua dura con alto contenido de minerales puede causar que se acumule un residuo mineral blanco en superficies de la habitación, cerca del humidificador. Este residuo mineral se conoce comúnmente como "polvo blanco". Cuanto mayor sea el contenido de minerales (o, cuanto más dura sea su agua), mayor será el potencial de presencia de polvo blanco. El polvo blanco no es causado por un defecto en el humidificador. Es causada sólo por los minerales suspendidos en el agua.

CÓMO Y POR QUÉ UTILIZAR CARTUCHOS DE DESMINERALIZACIÓN:

El cartucho de desmineralización HoMedics ayudará a reducir el potencial de polvo blanco, un depósito de minerales que se queda en el tanque por el uso de agua dura en su humidificador.

El cartucho debe ser reemplazado cada 30 - 40 rellenadas. Es posible que necesite reemplazar el cartucho con más frecuencia si está usando agua muy dura. Reemplace el cartucho cuando observe un aumento en la acumulación de polvo blanco. Si sigue habiendo polvo blanco alrededor del humidificador después de instalar un cartucho nuevo, considere usar agua destilada. Para comprar nuevos cartuchos de desmineralización, modelo # UHE-HDC4, vaya con el minorista (donde adquirió su humidificador), o

visite (EE. UU.) www.homedics.com, (CAN) www.homedics.ca

Si vive en un área con agua dura, o usa un ablandador de agua, le recomendamos usar agua destilada para obtener mejores resultados de su humidificador. Nunca utilice aditivos para suavizar el agua en su humidificador.

INSTRUCCIONES DE INSTALACIÓN

1. Retire el cartucho de desmineralización del envase y déjelo remojando en agua durante 10 minutos.
2. Retire el tanque de la base del humidificador y dele la vuelta.
3. Desenrosque la tapa del tanque girándola en sentido contrario de las manecillas del reloj.
4. Llène el tanque con agua como se muestra en la sección Cómo llenarlo de las instrucciones incluidas con el humidificador.
5. Añada el cartucho de desmineralización, previamente empapado, en el tanque.
6. Vuelva a colocar el tapón del tanque girando en sentido de las manecillas del reloj.
7. Vuelva a colocar el tanque en la base.

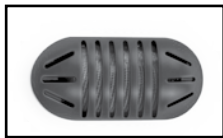

Cartucho de desmineralización

LIMPIEZA Y CUIDADO

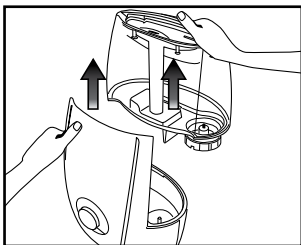

PARA LIMPIAR EL TANQUE

Retire el tanque de agua de la base del humidificador levantándolo de la unidad principal. Desatornille la tapa del tanque y enjuague el interior del tanque con agua limpia.

Todos los días: Vacíe, enjuague y seque el tanque, la tapa del tanque y el depósito de agua antes de volver a llenarlo.

Cada semana: Para eliminar las incrustaciones o los residuos, use una mezcla 50/50 de vinagre blanco y agua tibia para limpiar el interior del tanque.

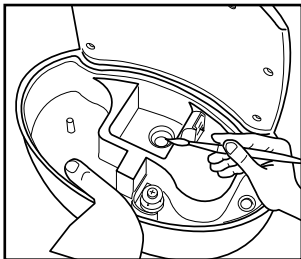

PARA LIMPIAR LA MEMBRANA ULTRASÓNICA

Todos los días: Vacíe, enjuague y seque la membrana ultrasónica y el depósito antes de rellenarlo.

Cada semana: Vierta una mezcla 50/50 de vinagre blanco y agua en la superficie de la membrana ultrasónica y en el depósito, luego remójela durante cinco minutos. Límpiela con un cepillo de cerdas suaves (no incluido) y enjuáguela.

NUNCA toque la membrana ultrasónica con los dedos ya que los aceites naturales de la piel pueden dañarla.

NOTA: Nunca sumerja la base en agua ni en ningún líquido

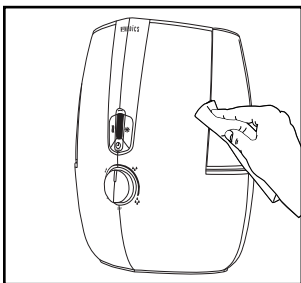

PARA LIMPIAR LA SUPERFICIE

Limpie la superficie de la unidad con un paño suave limpio y húmedo tan a menudo como sea necesario.

Antes de almacenarla: Limpie el tanque, la tapa del tanque, el depósito y la membrana ultrasónica con una mezcla 50/50 de vinagre blanco y agua. Asegúrese de enjuagar y dejar secar completamente todas las piezas antes de guardarlas.

Después de almacenarla: Enjuague con agua el tanque, la tapa del tanque, el depósito y la membrana ultrasónica. Seque completamente antes de llenarlo. Sólo llene el tanque justo antes de utilizarlo.

SOLUCIÓN DE PROBLEMAS

PROBLEMA	POSIBLE CAUSA:	SOLUCIÓN
No hay energía/No sale niebla de la boquilla	<ul style="list-style-type: none">• La unidad no está conectada• No hay energía en la unidad• Bajo nivel de agua	<ul style="list-style-type: none">• Conecte la unidad• Gire la perilla Encender/ Niebla en sentido de las manecillas del reloj para encenderla.• Revise los circuitos y los fusibles o pruebe en un tomacorriente diferente• Rellene el tanque con agua
Olor peculiar	<ul style="list-style-type: none">• La unidad es nueva• Si la unidad está en uso, el olor puede deberse a un tanque sucio o a agua vieja en el tanque	<ul style="list-style-type: none">• Abra la tapa del tanque de agua y manténgala en un lugar sombreado y fresco durante 12 horas• Vacíe el agua vieja, limpie el tanque y llénelo con agua limpia
Ruido excesivo	<ul style="list-style-type: none">• La unidad no está nivelada• Bajo nivel de agua	<ul style="list-style-type: none">• Coloque la unidad sobre una superficie plana y uniforme• Revise el nivel del agua. Rellene el tanque si tiene poca agua
Acumulación de polvo blanco	<ul style="list-style-type: none">• Se utilizó agua dura• El cartucho de desmineralización necesita reemplazo	<ul style="list-style-type: none">• Utilice agua destilada y un cartucho de desmineralización• Reemplace el cartucho de desmineralización

DIVULGACIÓN DE LA FCC

NOTA: Este producto ha sido testeado y cumple con los requisitos de la Comisión Federal de Comunicaciones, Parte 18. A pesar de que este producto ha sido testeado y cumple con la FCC, puede interferir con otros dispositivos. Si nota que este producto interfiere con otro dispositivo, separe el otro dispositivo de este producto. Realice solamente el mantenimiento de usuario que se encuentra en este manual. Otros mantenimientos y servicios pueden causar interferencia dañina y pueden invalidar el cumplimiento necesario con la FCC.

Precaución: Todos los trabajos de mantenimiento de este humidificador deben ser realizados únicamente por el personal de servicio autorizado de HoMedics.

GARANTÍA LIMITADA DE UN AÑO

HoMedics vende sus productos con la intención de que estén libres de defectos de fabricación y mano de obra por un período de un año a partir de la fecha de compra original, con excepción de lo que se indica a continuación. HoMedics garantiza que sus productos estarán libres de defectos en materiales y mano de obra bajo uso normal y servicio normales. Esta garantía se extiende sólo a los consumidores y no se extiende a los minoristas.

Para obtener el servicio de garantía en su producto HoMedics, comuníquese con un representante de relaciones con el cliente para obtener ayuda. Asegúrese de tener a la mano el número de modelo del producto.

HoMedics no autoriza a nadie, incluyendo, pero no limitado a, minoristas, el comprador posterior del producto de un minorista o los compradores remotos, a obligar a HoMedics en cualquier forma más allá de los términos aquí establecidos. Esta garantía no cubre los daños causados por mal uso o abuso; accidente; conexión de accesorios no autorizados; alteración del producto; instalación incorrecta; reparaciones o modificaciones no autorizadas; uso inapropiado de energía eléctrica/fuente de alimentación; pérdida de alimentación eléctrica; caída del producto; funcionamiento incorrecto o daño de una parte operativa por no proporcionar el mantenimiento recomendado por el fabricante; daño al transportarlo; robo; negligencia; vandalismo; o condiciones ambientales; pérdida del uso durante el período en que el producto se encuentre en una instalación de reparación o en espera de partes o de reparación; o cualquier otra condición ajena al control de HoMedics.

Esta garantía sólo es efectiva si el producto se adquiere y se opera en el país en el que ha sido adquirido. Un producto que requiera modificaciones o adaptaciones para que funcione en cualquier otro país que no sea el país para el cual fue diseñado, fabricado, aprobado y/o autorizado, o la reparación de productos dañados por estas modificaciones no está cubierto por esta garantía.

LA GARANTÍA PROPORCIONADA EN ESTE DOCUMENTO SERÁ LA GARANTÍA ÚNICA Y EXCLUSIVA. NO HABRÁ NINGUNA OTRA GARANTÍA EXPLÍCITA O IMPLÍCITA, INCLUYENDO CUALQUIER GARANTÍA IMPLÍCITA DE COMERCIABILIDAD O DE IDONEIDAD O CUALQUIER OTRA OBLIGACIÓN POR PARTE DE LA COMPAÑÍA CON RESPECTO A LOS PRODUCTOS CUBIERTOS POR ESTA GARANTÍA. HOMEDICS NO SERÁ RESPONSABLE POR DAÑOS INCIDENTALES, SECUNDARIOS O ESPECIALES. EN NINGÚN CASO ESTA GARANTÍA PRECISA MÁS DE LA REPARACIÓN O REEMPLAZO DE CUALQUIER PARTE O PARTES QUE SE DETERMINE QUE TIENEN ALGÚN DEFECTO EN EL PERÍODO DE VIGENCIA DE LA GARANTÍA. NO SE OTORGARÁN REEMBOLSOS. SI NO HAY PIEZAS DE RECAMBIO DISPONIBLES PARA MATERIALES DEFECTUOSOS, HOMEDICS SE RESERVA EL DERECHO DE HACER SUSTITUCIONES DE PRODUCTOS EN LUGAR DE REPARACIÓN O REEMPLAZO.

Esta garantía no se extiende a la compra de productos abiertos, usados, reparados, reempacados y/o revendidos, incluyendo pero no limitados a la venta de dichos productos en sitios de subastas en Internet y/o ventas de dichos productos por revendedores de excedentes o a granel. Todas y cada una de las garantías cesarán y terminarán inmediatamente en cuanto a los productos o partes de los mismos que sean reparados, reemplazados, alterados o modificados sin el previo consentimiento expreso y por escrito de HoMedics.

Esta garantía le otorga derechos legales específicos. Usted puede gozar de derechos adicionales, los cuales pueden variar de un estado a otro y de un país a otro. Debido a las regulaciones de cada estado y de cada país, algunas de las limitaciones y exclusiones anteriores pueden no aplicarse a usted.

Para obtener más información sobre nuestra línea de productos en EUA visite: www.homedics.com. Para Canadá, por favor visite: www.homedics.ca.

PARA SERVICIO EN EUA:

Correo electrónico: cservice@homedics.com

De lunes a viernes de 8:30 am - 7:00 pm
Hora del este

1.800.466.3342

PARA SERVICIO EN CANADÁ:

Correo electrónico: cservice@homedicsgroup.ca

De lunes a viernes de 8:30 am - 5:00 pm Hora
del este

1.888.225.7378