

Distribuido por
HOMEDICS®

LIMITADA UNA GARANTÍA DE AÑO

HoMedics vende sus productos con la intención de que no tengan defectos de fabricación ni de mano de obra por un plazo de un año a partir de la fecha de compra original, con las siguientes excepciones. HoMedics garantiza que sus productos no tendrán defectos de material ni de mano de obra bajo condiciones de uso y servicio normales. Esta garantía se extiende únicamente a consumidores y no a distribuidores.

Para obtener servicio de garantía en su producto HoMedics, póngase en contacto con un Representante de Relaciones con el Consumidor por el teléfono 1-800-466-3342 para obtener asistencia. Asegúrese de tener a mano el número de modelo del producto.

No se aceptarán pagos contra entrega.

HoMedics no autoriza a nadie, incluyendo, pero sin limitarse a, distribuidores, posteriores consumidores compradores del producto a un distribuidor, o compradores remotos, a obligar a HoMedics de forma alguna más allá de las condiciones aquí establecidas. La garantía de este producto no cubre daños causados por uso inadecuado o abuso, accidente, conexión de accesorios no autorizados, alteración del producto, instalación inadecuada, reparaciones o modificaciones no autorizadas, uso inadecuado de la fuente de energía/electricidad, cortes de energía, caída del producto, funcionamiento incorrecto o daño de una pieza de funcionamiento debido al no cumplimiento del mantenimiento recomendado por el fabricante, daños durante el transporte, robo, descuido, vandalismo, condiciones climáticas, pérdida de uso en el período durante el cual el producto está en una instalación de reparación o a la espera de piezas o reparación, o cualquier otra condición, sin importar cual sea, que se encuentre fuera del control de HoMedics.

Esta garantía es válida únicamente si el producto es comprado y operado en el país en el cual se compró el producto. Un producto que requiera modificaciones o adaptación para habilitar su funcionamiento en cualquier país que no sea aquél para el que fue diseñado, fabricado, aprobado y/o autorizado, o la reparación de productos dañados por estas modificaciones no están cubiertos bajo esta garantía.

LA GARANTÍA AQUÍ ESTABLECIDA SERÁ LA ÚNICA Y EXCLUSIVA GARANTÍA. NO HABRÁ NINGUNA OTRA GARANTÍA EXPRESA NI IMPLÍCITA, INCLUYENDO NINGUNA GARANTÍA DE COMERCIALIZACIÓN O APTITUD NI NINGUNA OTRA OBLIGACIÓN POR PARTE DE LA COMPAÑÍA CON RESPECTO A PRODUCTOS CUBIERTOS POR ESTA GARANTÍA. HOMEDICS NO TENDRÁ RESPONSABILIDAD ALGUNA POR NINGÚN DAÑO INCIDENTAL, CONSECUENTE NI ESPECIAL, BAJO NINGÚN CONCEPTO ESTA GARANTÍA REQUERIRÁ MÁS QUE LA REPARACIÓN O CAMBIO DE ALGUNA PIEZA O PIEZAS QUE SE HALLEN DEFECTUOSAS DENTRO DEL PERÍODO DE VIGENCIA DE ESTA GARANTÍA. NO SE EFECTUARÁN REEMBOLSOS. SI NO HAY PIEZAS DE REPUESTO DISPONIBLES PARA LOS MATERIALES DEFECTUOSOS, HOMEDICS SE RESERVA EL DERECHO DE REALIZAR SUSTITUCIONES EN VEZ DE REPARAR O CAMBIAR.

Esta garantía no se extiende a la compra de productos abiertos, usados, reparados, embalados otra vez y/o abiertos y vueltos a cerrar, incluyendo entre otras cosas la venta de dichos productos en sitios de remate por Internet y/o la venta de dichos productos por revendedores o mayoristas. Todas y cada una de las garantías cesarán y terminarán inmediatamente con respecto a cualquier producto o pieza del mismo que estén reparados, cambiados, alterados o modificados sin el consentimiento previo explícito y por escrito de HoMedics.

Esta garantía le proporciona derechos legales específicos. Es posible que usted tenga derechos adicionales que pueden variar de un país a otro. Debido a las regulaciones de ciertos países, es posible que algunas de las limitaciones y exclusiones no se apliquen en su caso.

Por más información con respecto a nuestra línea de productos en los EE.UU., visítenos en:
www.homedics.com

HoMedics® es una marca registrada de HoMedics, Inc. y sus compañías afiliadas.
© 2012 HoMedics, Inc. Reservados todos los derechos.
IB-UHECM25

Distributed by
HOMEDICS®

Cool Mist Ultrasonic Humidifier



**Instruction Manual and
Warranty Information**

UHE-CM25

El manual en español empieza
a la página 12

1 year
limited warranty

IMPORTANT SAFETY INSTRUCTIONS:

WHEN USING ELECTRICAL PRODUCTS, ESPECIALLY WHEN CHILDREN ARE PRESENT, BASIC SAFETY PRECAUTIONS SHOULD ALWAYS BE FOLLOWED, INCLUDING THE FOLLOWING:

READ ALL INSTRUCTIONS BEFORE USING

DANGER - TO REDUCE THE RISK OF ELECTRIC SHOCK:

- Always place humidifier on a firm, flat surface. A waterproof mat or pad is recommended for use under the humidifier. Never place it on a rug or carpet, or on a finished floor that may be damaged by exposure to water or moisture.
- Always unplug the unit from the electrical outlet immediately after using and before cleaning
- DO NOT reach for a unit that has fallen into water. Unplug it immediately.
- DO NOT use while bathing or in the shower.
- DO NOT place or store the unit where it can fall or be pulled into a tub or sink.
- DO NOT place or drop into water or other liquids.
- DO NOT use water above 86° Fahrenheit.

WARNING - TO REDUCE THE RISK OF BURNS, ELECTRIC SHOCK, FIRE OR INJURY TO PERSONS:

- A unit should never be left unattended while plugged in.
- Close supervision is necessary when this unit is used by or near children, invalids, or disabled persons.
- Use this unit only for its intended use as described in this manual. Do not use attachments not recommended by HoMedics; specifically any attachments not provided with this unit.
- NEVER drop or insert any object into any opening.
- DO NOT operate where aerosol (spray) products are being used, or where oxygen is being administered.
- Always hold the water tank firmly with both hands when carrying a full tank of water.
- NEVER use the humidifier in an environment where explosive gasses are present.
- DO NOT place the humidifier near heat sources, such as a stove, and do not expose the humidifier to direct sunlight.

- DO NOT carry this unit by the power cord or use the power cord as a handle.
- To disconnect, turn all controls to the "off" position, then remove the plug from the outlet.
- This unit is designed for personal, non-professional use only.
- DO NOT use outdoors. For indoor use only.

SAVE THESE INSTRUCTIONS

CAUTION - PLEASE READ ALL INSTRUCTIONS CAREFULLY BEFORE OPERATION.

- Never cover the unit while it is operating.
- Always keep the cord away from high temperature and fire.
- If the cord sustains damage, you must stop using this product immediately and contact HoMedics consumer relations (see Warranty section for consumer relations contact information).
- Perform regular maintenance on the ultrasonic membrane.
- Never use detergent to clean the ultrasonic membrane.
- Never clean the ultrasonic membrane by scraping with a hard object.
- Do not attempt to adjust or repair the unit. Servicing must be performed by professional or qualified personnel.
- Stop using this unit if there is an unusual noise or smell.
- Unplug this unit when not in use for a long period of time.
- Do not touch the water or any parts of the unit that are covered by water while the unit is on or plugged in.
- Never operate without water in the tank.
- Only use water in the tank.
- Never use any additive to the water.
- Do not wash, adjust, or move this unit without first unplugging it from the electrical outlet.
- Keep this unit out of reach of children. Do not allow children to use this unit without supervision.

Unique Features and Specifications

Ultrasonic Technology

This humidifier uses ultrasonic high frequency technology to convert the water into 1-5 million super particles that are dispersed into the air evenly.

Night Light

A useful night light feature is included for your convenience.

Auto Shut-Off Protection

When the tank is empty the unit will shut off automatically.

Voltage	Watts	Tank Capacity
110-120V/60Hz	25	1 gallon – 3.78 liters

Ultrasonic Cool Mist Humidifier

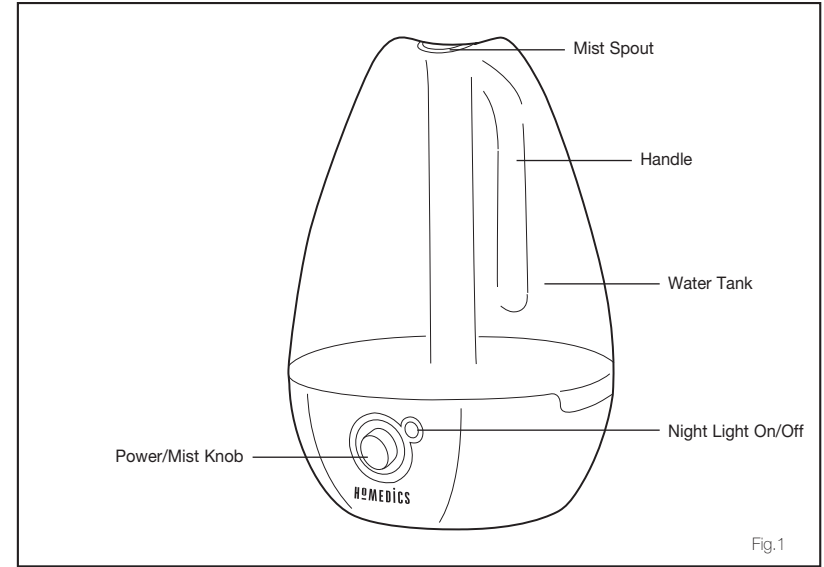

How To Use

CAUTION: This appliance has a polarized plug (one blade wider than the other). To reduce the risk of shock, this plug is intended to fit only one way in a polarized outlet. If the plug does not fit fully in the outlet, reverse the plug. If it still does not fit, contact a qualified electrician.

DO NOT attempt to defeat this safety feature. To do so could result in an electric shock hazard.

How To Use

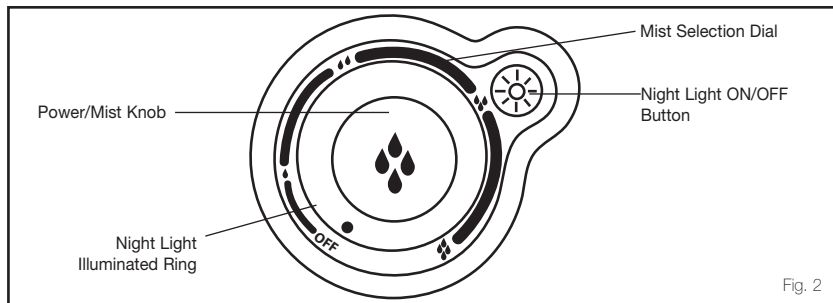

Power/Mist Knob

Plug unit into a 120 volt AC electrical outlet. Turn the **POWER/MIST** (💧) knob clockwise to turn the humidifier on.

ATTENTION: When the water in the tank is almost empty, the humidifying function will power off to indicate to the user to refill the tank.

Mist Adjustment Setting

Mist adjusts from **MINIMUM** (💧) mist to **MAXIMUM** (💧💧💧) mist. To increase the mist output, turn the **POWER/MIST** knob clockwise. To decrease mist output, turn the **POWER/MIST** knob counter-clockwise.

Night Light

Press the **NIGHT LIGHT** (🌙) button to turn on the night light. The surround around the **POWER/MIST** knob will glow softly.

How to Fill

CAUTION: Before filling unit with water, turn power off and unplug unit from the outlet.

Note: Always use two hands to carry the water tank.

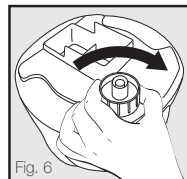
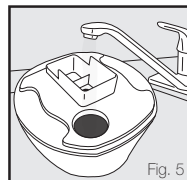
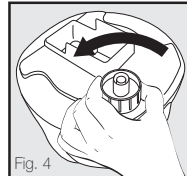
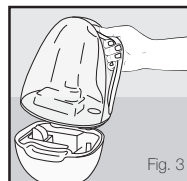

1. Grasp tank handle and lift up from humidifier base.

2. Turn the tank upside down—remove the tank cap by turning it counter-clockwise.

3. Fill the water tank with clean, cool (not cold) water. We recommend using distilled water if you live in a hard water area.

4. Replace the tank cap by turning clockwise until tight.

5. Install the tank back on the base of the unit. Make sure the tank is firmly seated.

About White Dust:

Use of high mineral content hard water may cause a white mineral residue to accumulate on surfaces in the room near the humidifier. The mineral residue is commonly called "white dust." The higher the mineral content (or, the harder your water is), the greater the potential for white dust. The white dust is not caused by a defect in the humidifier. It is caused only by minerals suspended in the water.

How and Why To Use Demineralization Cartridges:

The HoMedics demineralization cartridge will help reduce the potential for white dust, a deposit of minerals left behind from using hard water in your humidifier. The cartridge should be replaced every 30 – 40 fillings. The cartridge may need to be replaced more often if you are using very hard water. Replace the cartridge when you notice an increase in white dust build-up. If white dust still forms around the humidifier after a new cartridge has been installed, consider using distilled water. To purchase new demineralization cartridges, model # HUM-HDCC4-6CTM, go back to the retailer (where you purchased your humidifier), or visit www.homedics.com

If you live in an area with hard water, or use a water softener, we recommend using distilled water for better results from your humidifier. Never use water softening additives in your humidifier.

Installing Instructions

1. Remove demineralization cartridge from packaging and let it soak in water for 10 minutes.
2. Remove the tank from humidifier base. (Fig. 3)
3. Place the soaked demineralization cartridge into the matching slot in the humidifier base. (Fig. 9)
4. Place the tank back on the base, making sure the tank is firmly seated. (Fig. 7)

Note: Demineralization cartridge has no top or bottom. Either side can face upward.

Cleaning and Care

CAUTION: Before cleaning the unit, turn power off and unplug unit from the outlet.

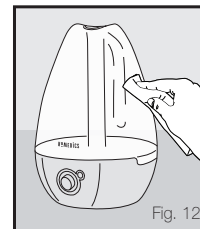
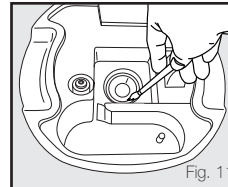
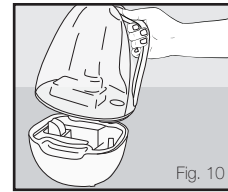
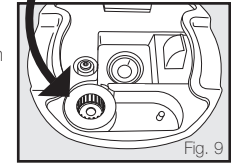
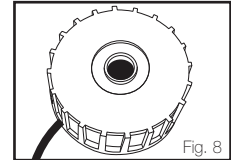

Tank Cleaning

Remove the water tank from the humidifier base by lifting it from the main unit. Unscrew the tank cap and rinse inside the tank with clean water. To remove any scale or build up, use a 50/50 mixture of vinegar and lukewarm water to clean the inside of the tank.

Suggestion: Clean the water tank once every two to three weeks, depending on your water conditions.

To Clean the Ultrasonic Membrane:

Put a small amount of mild dish soap on the surface of the ultrasonic membrane, then pour in some water and soak for 5 minutes. Brush clean with soft bristle brush (not included) and rinse. (Fig. 11)

Suggestion: Clean the membrane once every two to three weeks, depending on your water conditions.

NOTE: Never submerge the base in water or any liquid.

Surface Cleaning

Clean the surface of the unit with a clean damp soft cloth as often as needed. (Fig. 12)

Troubleshooting

PROBLEM	POSSIBLE CAUSE	SOLUTION
No Mist from Spout	<ul style="list-style-type: none"> • Unit is not plugged in • No power at unit 	<ul style="list-style-type: none"> • Plug unit in • Turn the Power/Mist knob clockwise to turn the power on • Check circuits, fuses, try a different outlet
Peculiar Odor	<ul style="list-style-type: none"> • If new unit • If unit is in use, the odor may be a dirty tank or old tank water 	<ul style="list-style-type: none"> • Open the water tank cap and keep it in a shady and cool place for 12 hours • Empty the old water, clean the tank and fill with clean water
Excessive Noise	<ul style="list-style-type: none"> • Unit is not level • Low water level 	<ul style="list-style-type: none"> • Place unit on a flat, even surface • Check the water level. Refill the tank if the water is low
White Dust Accumulation	<ul style="list-style-type: none"> • Hard water used • Demineralization Cartridge needs replacement 	<ul style="list-style-type: none"> • Use distilled water and a Demineralization Cartridge • Replace Demineralization Cartridge

Distributed by
HOMEDICS®

LIMITED ONE YEAR WARRANTY

HoMedics sells its products with the intent that they are free of defects in manufacture and workmanship for a period of one year from the date of original purchase, except as noted below. HoMedics warrants that its products will be free of defects in material and workmanship under normal use and service. This warranty extends only to consumers and does not extend to Retailers.

To obtain warranty service on your HoMedics product, contact a Consumer Relations Representative by telephone at 1-800-466-3342 for assistance. Please make sure to have the model number of the product available.

No COD's will be accepted.

HoMedics does not authorize anyone, including, but not limited to, Retailers, the subsequent consumer purchaser of the product from a Retailer or remote purchasers, to obligate HoMedics in any way beyond the terms set forth herein. This warranty does not cover damage caused by misuse or abuse; accident; the attachment of any unauthorized accessory; alteration to the product; improper installation; unauthorized repairs or modifications; improper use of electrical/power supply; loss of power; dropped product; malfunction or damage of an operating part from failure to provide manufacturer's recommended maintenance; transportation damage; theft; neglect; vandalism; or environmental conditions; loss of use during the period the product is at a repair facility or otherwise awaiting parts or repair; or any other conditions whatsoever that are beyond the control of HoMedics.

This warranty is effective only if the product is purchased and operated in the country in which the product is purchased. A product that requires modifications or adoption to enable it to operate in any other country than the country for which it was designed, manufactured, approved and/or authorized, or repair of products damaged by these modifications is not covered under this warranty.

THE WARRANTY PROVIDED HEREIN SHALL BE THE SOLE AND EXCLUSIVE WARRANTY. THERE SHALL BE NO OTHER WARRANTIES EXPRESS OR IMPLIED INCLUDING ANY IMPLIED WARRANTY OF MERCHANTABILITY OR FITNESS OR ANY OTHER OBLIGATION ON THE PART OF THE COMPANY WITH RESPECT TO PRODUCTS COVERED BY THIS WARRANTY. HOMEDICS SHALL HAVE NO LIABILITY FOR ANY INCIDENTAL, CONSEQUENTIAL OR SPECIAL DAMAGES. IN NO EVENT SHALL THIS WARRANTY REQUIRE MORE THAN THE REPAIR OR REPLACEMENT OF ANY PART OR PARTS WHICH ARE FOUND TO BE DEFECTIVE WITHIN THE EFFECTIVE PERIOD OF THE WARRANTY. NO REFUNDS WILL BE GIVEN. IF REPLACEMENT PARTS FOR DEFECTIVE MATERIALS ARE NOT AVAILABLE, HOMEDICS RESERVES THE RIGHT TO MAKE PRODUCT SUBSTITUTIONS IN LIEU OF REPAIR OR REPLACEMENT.

This warranty does not extend to the purchase of opened, used, repaired, repackaged and/or resealed products, including but not limited to sale of such products on Internet auction sites and/or sales of such products by surplus or bulk resellers. Any and all warranties or guarantees shall immediately cease and terminate as to any products or parts thereof which are repaired, replaced, altered, or modified, without the prior express and written consent of HoMedics.

This warranty provides you with specific legal rights. You may have additional rights which may vary from country to country. Because of individual country regulations, some of the above limitations and exclusions may not apply to you.

For more information regarding our product line in the USA, please visit: www.homedics.com

HoMedics® is a registered trademark of HoMedics, Inc. and its affiliated companies.
© 2012 HoMedics, Inc. All rights reserved.
IB-UHECM25

Distribuido por
HOMEDICS®

Humidificador ultrasónico de niebla fría



**Manual de instrucciones
e información de garantía**

UHE-CM25

1 año de
garantía limitada

IMPORTANTES INSTRUCCIONES DE SEGURIDAD:

CUANDO UTILICE PRODUCTOS ELÉCTRICOS, ESPECIALMENTE CUANDO HAY NIÑOS PRESENTES, SIEMPRE SE DEBEN CUMPLIR CIERTAS PRECAUCIONES BÁSICAS DE SEGURIDAD, INCLUYENDO LO SIGUIENTE:

LEA TODAS LAS INSTRUCCIONES ANTES DE USAR

PELIGRO – PARA REDUCIR EL RIESGO DE DESCARGA ELÉCTRICA:

- Siempre coloque el humidificador en una superficie firme y plana. Se recomienda colocar debajo del humidificador una alfombra o almohadilla a prueba de agua. Nunca lo coloque sobre un tapete o alfombra, ni en un piso con una terminación que pueda dañarse al ser expuesto al agua o la humedad.
- Siempre desenchufe la unidad del tomacorriente, inmediatamente después de usarla y antes de limpiarla.
- NO intente tomar una unidad que haya caído al agua. Desenchufe la unidad de inmediato.
- NO utilice la unidad mientras toma un baño o se ducha.
- NO coloque ni guarde la unidad en un lugar donde pueda caerse o ser tirada hacia una tina o pileta.
- NO coloque ni deje caer la unidad en agua ni en ningún otro líquido.
- NO use agua a una temperatura superior a los 86° Fahrenheit (30° C).

ADVERTENCIA – PARA REDUCIR EL RIESGO DE QUEMADURAS,

DESCARGA ELÉCTRICA O LESIONES A LAS PERSONAS:

- Nunca se debe dejar una unidad sin supervisión mientras esté enchufada.
- Es necesaria una atenta supervisión cuando esta unidad es usada por niños, personas inválidas o con discapacidad, o cerca de ellos.
- Utilice esta unidad sólo para el uso para el cual fue diseñada y tal como se describe en este manual. No use accesorios no recomendados por HoMedics, particularmente accesorios no proporcionados con esta unidad.

- NUNCA la deje caer ni inserte ningún objeto en ninguna abertura.
- NO haga funcionar esta unidad donde se utilicen productos de rociado por aerosol ni donde se esté administrando oxígeno.
- Sostenga el tanque de agua firmemente con ambas manos al llevar un tanque de agua lleno.
- NUNCA use el humidificador en un ambiente en el que haya gases explosivos.
- NO coloque el humidificador cerca de fuentes de calor, como una estufa, y no exponga el humidificador a la luz solar directa.
- NO lleve esta unidad tomándola del cable, ni use el cable como manija.
- Para desconectar, coloque todos los controles en la posición "off" y luego quite el enchufe del tomacorriente.
- Esta unidad está diseñada únicamente para uso personal, no profesional.
- NO la use en exteriores. Sólo para uso en interiores.

GUARDE ESTAS INSTRUCCIONES PRECAUCIÓN

– LEA TODAS LAS INSTRUCCIONES CON ATENCIÓN

ANTES DE PONER EN FUNCIONAMIENTO.

- Nunca cubra la unidad mientras esté en funcionamiento.
- Siempre mantenga el cable alejado de llamas y temperaturas altas.
- Si el cable está dañado, debe dejar de usar este producto de inmediato y comunicarse con Relaciones con el consumidor de HoMedics (vea la información de contacto con Relaciones con el consumidor en la sección de Garantía).
- Realice un mantenimiento frecuente al membrana ultrasónico.
- Nunca use un detergente para limpiar el membrana ultrasónico.
- Nunca frote el membrana ultrasónico con un objeto duro para limpiarlo.
- No intente ajustar ni reparar esta unidad. El servicio debe ser realizado por un profesional o por personal calificado.
- Deje de usar esta unidad si hay ruido u olor inusuales.
- Desenchufe esta unidad cuando no se utilice por un largo período de tiempo.
- No toque el agua o ninguna parte de la unidad que esté cubierta por agua mientras la unidad esté en funcionamiento o enchufada.
- Nunca haga funcionar la unidad sin agua dentro del tanque.
- Use solamente agua dentro del tanque.
- Nunca use ningún aditivo en el agua.
- No lave, ajuste ni mueva esta unidad sin primero desenchufarla del tomacorriente.
- Mantenga esta unidad fuera del alcance de los niños. No permita que los niños usen esta unidad sin supervisión.

Características exclusivas y especificaciones

Tecnología ultrasónica

Este humidificador usa tecnología ultrasónica de alta frecuencia para convertir el agua en 1 a 5 millones de súper partículas que se dispersan en el aire de forma pareja.

VELADORA

Se incluye una útil característica de veladora para su comodidad.

Protección de apagado automático

Cuando el tanque esté vacío, la unidad se apagará automáticamente.

Voltaje

110-120V/60Hz

Vatios

25

Capacidad del tanque

3.78 litros -1 galón

Humidificador ultrasónico de niebla fría y caliente

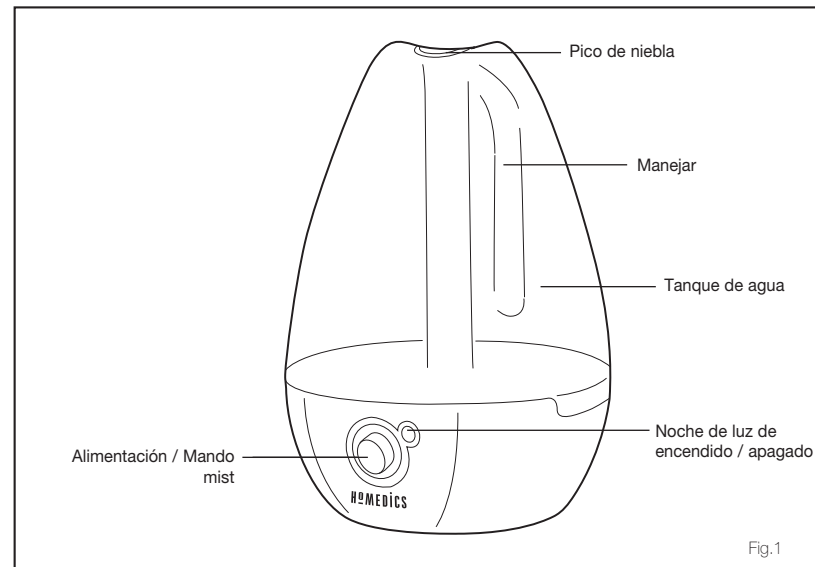

Modo de uso

PRECAUCIÓN: este artefacto tiene un enchufe polarizado (una paleta es más ancha que la otra). Para reducir el riesgo de descargas, este enchufe está diseñado para calzar de una sola forma en un tomacorriente polarizado. Si el enchufe no encaja completamente en el tomacorriente, invierta el enchufe. Si aún así no encaja, póngase en contacto con un electricista calificado.

NO intente destruir esta característica de seguridad. Hacerlo podría tener como resultado un peligro de choque eléctrico.

Modo de uso

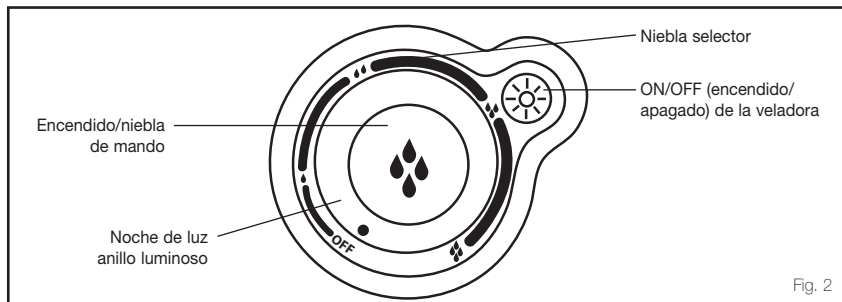

Encendido/niebla de mando

Enchufe la unidad en un tomacorriente de 120 voltios de CA. Gire la perilla **POWER/MIST** (encendido/niebla) (☼) hacia la derecha para encenderlo.

ATENCIÓN: Cuando el agua en el tanque es casi vacía, el poder apagará para indicar al usuario a rellenar el tanque.

Configuración de ajuste de niebla

La niebla se ajusta de **MINIMUM** (mínima) (☼) a **MAXIMUM** (máxima) (☼). Para aumentar la emisión de niebla, gire la perilla de **POWER/MIST** (niebla hacia) la derecha. Para disminuir la emisión de niebla, gire la perilla **POWER/MIST** (niebla) hacia la izquierda.

Veladora

Presione el botón de **VELADORA** (☼) para encender la veladora. El anillo de luz alrededor de las perillas de control de Ajuste de niebla brillará con una luz suave.

Cómo llenar

PRECAUCIÓN: antes de llenar la unidad con agua, apague la corriente y desenchufe la unidad del tomacorriente.

Nota: Siempre use las dos manos para realizar el depósito de agua.

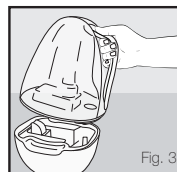

1. Tome la manija del tanque y levante de la base de humidificador.

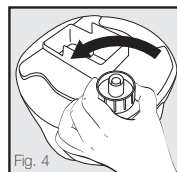

2. Dé vuelta el tanque; quite la tapa del tanque girándola hacia la izquierda.

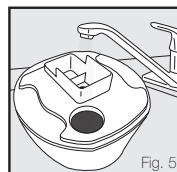

3. Llene el tanque de agua con agua limpia y fresca (no fría) de agua. Le recomendamos usar agua destilada si vive en un área con agua dura.

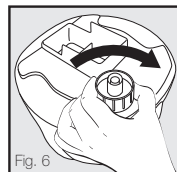

4. Vuelva a colocar la tapa del tanque girándola hacia la derecha hasta ajustarla.

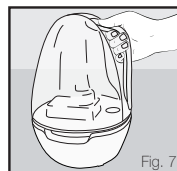

5. Instale el tanque en la base de la unidad. Asegúrese de que el tanque esté asentado firmemente.

Sobre el polvo blanco:

El uso de agua dura con alto contenido mineral puede causar la acumulación de un residuo mineral blanco en las superficies de la habitación cerca del humidificador. El residuo mineral se llama comúnmente "polvo blanco". Cuanto más alto es el contenido mineral (o más dura es su agua), hay más posibilidades de que se forme el polvo blanco. El polvo blanco no se debe a un defecto en el humidificador. Es causado solo por los minerales suspendidos en el agua.

Cómo y por qué usar cartuchos de desmineralización:

El cartucho de desmineralización HoMedics ayudará a reducir la probabilidad de que se forme polvo blanco, un depósito de minerales dejado por el uso de agua dura en su humidificador. El cartucho debe reemplazarse cada 30 a 40 veces que se llena el humidificador. Es probable que el cartucho tenga que ser reemplazado con más frecuencia si usa agua muy dura. Reemplace el cartucho cuando note un aumento en la acumulación de polvo blanco. Si aún se forma polvo blanco alrededor del humidificador luego de haber colocado un cartucho nuevo, considere usar agua destilada. Para comprar cartuchos de desmineralización nuevos, modelo N.º HUM-HDDC4-6CTM, vuelva a la tienda minorista (donde compró su humidificador) o visite www.homedics.com

Si vive en un área que tiene agua dura o usa un ablandador de agua, le recomendamos el uso de agua destilada para obtener mejores resultados de su humidificador. Nunca use aditivos para ablandar el agua en su humidificador.

Instalar instrucciones

1. Retire el cartucho de desmineralización del envase y remójelo en agua durante 10 minutos.
2. Quite el tanque de la base del humidificador. (Fig. 3)
3. Coloque el empapado cartucho de desmineralización en el dentro de la ranura para el mismo en la base del humidificador. (Fig.9)
4. Coloque el tanque nuevamente en la base, asegurándose de que el tanque esté firmemente asentado. (Fig. 7).

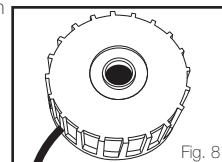

Nota: El cartucho de desmineralización no tiene ningún principio o al final. Cualquiera de las partes puede mirar hacia arriba.

Limpeza y cuidado

PRECAUCIÓN: antes de limpiar la unidad, apague la corriente y desenchufe la unidad del tomacorriente.

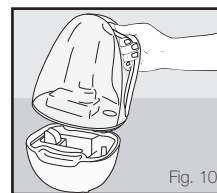
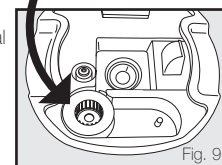

Limpeza del tanque de agua:

Quite el tanque de la base del humidificador levantándolo de la unidad principal. Desenrosque la tapa del tanque y enjuague el interior con agua limpia. (Fig. 10)

Para quitar sarro o acumulación, use una mezcla de vinagre y tibia agua (50/50) para limpiar el interior del tanque.

Sugerencia: limpie el tanque de agua una vez cada dos o tres semanas, dependiendo de las condiciones del agua.

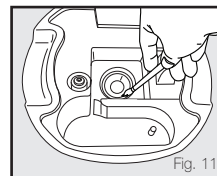

Limpeza del membrana ultrasónica:

Coloque una pequeña cantidad de detergente suave para vajilla sobre la superficie de la membrana ultrasónica, luego vierta un poco de agua y remoje durante cinco minutos. Cepille para limpiarlo con un cepillo de cerdas suaves (no incluido) y enjuague. (Fig. 11)

Sugerencia: limpie la membrana una vez cada dos o tres semanas, según las condiciones del agua.

NOTA: Nunca sumerja la base en agua ni en ningún otro líquido.

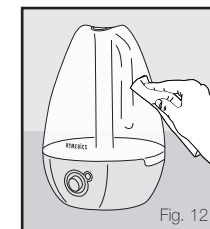

Limpeza de las superficies externas:

Limpie la superficie de su humidificador con un paño limpio, húmedo y blando tanto como sea necesario. (Fig. 12)

Diagnóstico y resolución de problemas

PROBLEMA	POSIBLE CAUSA	SOLUCIÓN
Sin niebla del surtidor	<ul style="list-style-type: none">• La unidad no está enchufada• La unidad no recibe energía	<ul style="list-style-type: none">• Enchufe la unidad• Gire la encendido/ niebla de mando hacia la derecha para conectar la alimentación en• Verifique los circuitos, fusibles, pruebe con otro tomacorrientes
Olor extraño	<ul style="list-style-type: none">• Si la unidad es nueva• Si la unidad está en uso, el olor puede provenir de un tanque sucio o de agua vieja en el tanque	<ul style="list-style-type: none">• Abra la tapa del tanque de agua y déjela en un lugar fresco y con sombra durante 12 horas• Vacíe el agua vieja, limpie el tanque y llénelo con agua limpia
Ruido excesivo	<ul style="list-style-type: none">• La unidad no está nivelada• Bajo nivel de agua	<ul style="list-style-type: none">• Coloque la unidad en una superficie plana y nivelada• Verifique el nivel de agua Vuelva a llenar el tanque si el nivel de agua es bajo
Acumulación de polvo blanco	<ul style="list-style-type: none">• Se está usando agua dura• Se debe cambiar el cartucho de desmineralización	<ul style="list-style-type: none">• Use agua destilada y un cartucho de desmineralización• Cambie el cartucho de desmineralización